

nobonobo[®]





NOBONOBO EST COMPOSÉ DE PERSONNES!

**SANS EUX, CELA N'AURAIT
PAS FONCTIONNÉ.**

NOBONOBO est une marque polonaise créée par des personnes passionnées, spécialistes et maîtres dans leur métier. Avec une expérience et un savoir-faire de plusieurs années acquis depuis la création de l'entreprise, la qualité est devenue le fondement de tout ce que nous faisons. Elle s'exprime, entre autres, par les principes que nous suivons et l'utilisation des meilleurs matériaux possibles pour la production. Les meubles rembourrés proposés sont fabriqués dans notre usine de Łodygowice, ce qui nous permet de contrôler les moindres détails et de prendre soin de chaque étape de la production. L'ouverture d'esprit, la passion et l'engagement dans ce que nous faisons nous permettent d'être en avance sur les tendances et de définir la direction à suivre sur les marchés polonais et étrangers. L'expansion continue de l'équipe de concepteurs aboutit à la création d'une nouvelle dimension du design mondial, régulièrement reconnue dans de nombreux concours. Cela nous permet de savoir que nos actions ont du sens et nous motive à nous développer encore plus intensément. Chaque jour, nous plaçons la barre très haut afin que nos produits répondent aux attentes des clients et des architectes les plus exigeants qui attendent une qualité sans compromis au plus haut niveau mondial. Les meubles fabriqués par nous peuvent être trouvés dans des salles d'exposition sélectionnées en Pologne et à l'étranger.



DESIGN
DLA KONESERA
PIĘKNO INNOWACJA PRESTIŻ

Da
DESIGNALIVE.PL

must
have



NOS CONCEPTEURS



Tomek **RYGALIK**



Nelson **DE ARAÚJO**



Mleko **LIVING**



Ezio **PESCATORI**



Chris **STANFEL**



Dimitry **KOZINENKO**



Ewo **PÓLTORAK**



Juanny **BARCELÒ BORGES**



Sergey **MURKO**



Stas **LITVINOW**



NOBONOBO **LAB**

Le pilier clé de Nobonobo est devenu le design original de la plus haute qualité, compris de manière holistique, en relation avec chaque aspect des produits et des services. Nous coopérons avec un groupe des meilleurs designers du monde entier qui s'enrichit régulièrement de nouveaux noms exceptionnels.

EN HARMONIE AVEC LA NATURE

La marque Nobonobo est probablement la seule au monde à utiliser des tissus techniques fabriqués exclusivement pour elle à partir de bouteilles en PET recyclées. En 2021, nous avons recyclé plus de 10 000 000 de bouteilles en PET lors de la production de nos canapés, et il y en aura encore plus.



PLUMES NATURELLES



Nous utilisons des plumes naturelles spécialement sélectionnées pour nos canapés, qui se caractérisent par une résilience et une douceur extraordinaires. Grâce à cette solution, nous pouvons obtenir le plus grand confort qui sera apprécié même par les utilisateurs les plus exigeants.

TISSUS ITALIENS

Nobonobo propose sa propre collection de tissus naturels fabriqués à partir de fibres précieuses telles que le lin, le coton et la viscose. Il s'agit d'une collection tout droit venue d'Italie et dédiée exclusivement à la marque Nobonobo, dominée par les couleurs terreuses tant appréciées de tous.



INDEX

CANAPÉS

Bola	130, 221
Duna	124, 222
Feza	100, 223
Lanube	58, 226
Margo	66, 228
Maxxo	40, 229
Most	108, 231
Paradise	116, 232
Raksa	82, 233
Umo	90, 236
Wadi	74, 238

LITS

Alier	154, 240
Piano	158, 241
Piero	150, 242
Skoro	142, 243
Violet	146, 244
Umo	138, 245

FAUTEUILS, CHAISES

Pyora I	162, 248
Pyora II	162, 248
Tupak	170, 247
Margo	66, 228
Must	166, 247
Uni	46, 249

TABLES À MANGER ET TABLES BASSES

Ferro	200, 254
Feza	196, 254
Flesia	188, 255
Minus	192, 255
Nato	184, 255
Oo	178, 256
Roots	174, 256

POUFS

Bunny Guys	52, 251
Modo	204, 251
Umo	98, 253
Wadi	74, 238

LE RESTE

Bamba	208, 258
Sad	212, 261

SPÉCIFICATIONS TECHNIQUES

Dimensions	217
------------	-----



Nelson de Araújo est diplômé en design de produits. Il a découvert sa passion pour l'industrie du meuble lors de son séjour Erasmus en Italie, à l'Università degli Studi di Palermo. Cette expérience a stimulé le développement de son sens critique et de sa curiosité, façonnant sa vision du design de meubles. Nelson de Araújo recherche la perfection dans chaque produit qu'il conçoit.

MARGO

66, 228

ROOTS

174, 256

Nelson DE ARAÚJO



Concepteur, conférencier, conservateur et docteur en art. Il a étudié l'architecture à l'Université technique de Lodz. Diplômé du département de design industriel du Pratt Institute de New York. En 2006, il a fondé le Studio Rygalik qui promeut une manière consciente de penser au design, œuvre pour le développement durable, la consommation responsable des biens matériels et des ressources de notre planète.

Tomek RYGALIK

NATO	184, 255
OO	178, 256
RAKSA	82, 233
TUPAK	170, 247
WADI	74, 238



Katarzyna Załuska et Michał Załuski ont obtenu un diplôme d'architecture à l'université de technologie d'Eindhoven en 2016. En 2017, ils ont fondé le studio Mleko Living où leur philosophie est de créer des produits naturels et simples pour un usage quotidien. La vie devient plus simple et plus consciente avec moins de choses choisies avec soin.

BAMBA

208, 258

Mleko
LIVING



Il a commencé à travailler dans le domaine du design d'intérieur et de produits en 2012 et, depuis trois ans, il se concentre principalement sur le design de meubles. Il vit et travaille actuellement à Kiev, en Ukraine. Il passe beaucoup de temps à réfléchir au côté visuel de la vie et à la façon dont il affecte la personnalité. Il essaie de créer non seulement de nouveaux objets, mais aussi des principes et des modèles de conception qui dépassent parfois le domaine de la conception de produits.

MINUS

192, 255

Dimitry
KOZINENKO



Il est diplômé en conception de produits, d'abord à l'université polytechnique de Valence, puis à l'EASD, également à Valence. Outre la conception de petits produits, il s'intéresse également au design du mobilier car, comme il le dit, il habille les espaces dans lesquels nous vivons habituellement et ces espaces doivent nous permettre de nous y sentir bien. Chris aime lorsqu'un produit a de la personnalité et nous parle quand nous le regardons.

FLESIA

188, 255

Chris
STANFEL



Designer avec plus de 20 ans d'expérience. Il vit et travaille en Lombardie, en Italie. Pendant de nombreuses années, il a travaillé en tant que responsable du développement de produits pour des entreprises internationales produisant des meubles de maison, des meubles de salle de bains, des parois de douche et des éclairages décoratifs. L'imagination et la curiosité sont les qualités de son caractère qui lui sont le plus utiles dans son travail quotidien de designer.

SAD

212, 261

Ezio PESCATORI



Il a toujours été passionné par le travail créatif dans le domaine des formes fonctionnelles. Chaque projet commence par une analyse et une compréhension des besoins, des habitudes et du mode de vie de l'homme, afin que la forme conçue introduise une harmonie esthétique et un plus grand confort d'utilisation dans la vie quotidienne. Elle a étudié en Pologne et à l'étranger et a acquis sa première expérience de travail dans une équipe internationale à Valence.

LANUBE

58, 226

Ewa
PÓŁTORAK



Juanny Barcelò Borges est un designer multidisciplinaire cubano-italien basé à Milan, en Italie. Son idée est d'aider les entreprises et les personnes ouvertes d'esprit à construire un avenir significatif et à apprécier leur histoire unique. Son travail commence toujours par la recherche d'un point de vue frais et accrocheur, la recherche de l'intuition qui peut être inspirée par les matériaux, la technologie, l'entreprise ou les utilisateurs individuels. Il crée avec une attention particulière aux détails et aux formes nécessaires pour transmettre une histoire, ainsi qu'une bonne dose de plaisir et de charme.

Juanny **BARCELÒ** **BORGES**

MAXXO

40, 229



Designer, fondateur de la marque MURI qui estime que la création de meubles est un art. Sergey Murko est diplômé en droit et en économie, mais le design lui a toujours tenu à cœur. Depuis 14 ans, il crée des meubles et offre le confort et la commodité. Aujourd'hui, il sait que le chemin qu'il a pris n'était pas accidentel. Il possède sa propre marque où il conçoit et crée lui-même. La possibilité physique de pouvoir construire un meuble qu'il a lui-même inventé a une grande importance pour lui. Il aime le processus de création lorsqu'il touche les matériaux, sculpte le bois et se salit les mains avec de la colle. Le design et la création sont sa véritable passion et toute sa vie.

Sergey MURKO

BUNNY GUYS

52, 251



Stas Litvinov Studio est un studio de design qui propose un design simple et authentique. Dans ses projets, il suit la maxime selon laquelle un produit doit être ce pour quoi il a été conçu. Un fauteuil ou un grand canapé doit être utilisé pour se reposer, pour s'allonger. Les designers estiment que dans le monde actuel de la consommation, il faut créer des produits qui méritent le droit d'exister et qui, s'ils ne s'inscrivent pas dans des tendances temporaires, ont le potentiel de devenir des classiques intemporels.

Stas LITVINOV

UNI

46, 249



Nobonobo Lab est créé par des personnes expérimentées et très engagées. C'est une équipe de technologues, de spécialistes et d'artisans ayant de nombreuses années d'expérience dans l'industrie du meuble. Travailler au sein d'une telle équipe se traduit par la création de meubles extrêmement confortables et ergonomiques qui font partie de l'offre permanente de Nobonobo.

NOBONOBO LAB

ALIER	154, 240	PARADISE	116, 232
BOLA	130, 221	PIANO	158, 241
DUNA	124, 222	PIERO	150, 242
FEZA	100, 223	PYORA	162, 248
FEZA TABLE	196, 254	SKORO	142, 243
FERRO	200, 254	UMO	90, 236
MODO	204, 251	UMO BED	138, 245
MOST	108, 231	UMO POUF	98, 251
MUST	166, 247	VIOLET	146, 244

MAXXO

Il est défini par une forme architecturale forte qui équilibre l'attention portée sur le design accrocheur des accoudoirs et les pieds en métal légers qui soulèvent ce corps du sol. Le designer a parfaitement réussi à maintenir les bonnes proportions tout en prenant soin d'équilibrer le style et le confort. Les lignes géométriques de l'artisanat du tailleur ajoutent à sa splendeur.



MAXXO

TYPE

Non convertible

GARNISSAGE

sangles élastiques

système SoftLayers™ - une composition de mousses souples spécialement sélectionnées pour un meilleur confort

plumes naturelles sélectionnées de classe de résilience élevée / peut être remplacé par un remplissage antiallergique

PIEDS

métal noir mat / chrome

* fiche technique sur le site 229



PIEDS



black mat



chrom



UNI

Le fauteuil UNI possède tous les attributs d'un bon design : il est confortable, facile à entretenir, durable et fabriqué à partir de matériaux recyclables. UNI est un fauteuil polyvalent et multifonctionnel, choisi pour les appartements, les maisons de campagne, les cafés et les bureaux. Il est également idéal sur la terrasse ou dans le jardin. Il est confortable de s'en lever, mais pour dire la vérité, on n'a pas envie de le faire.



UNI

GARNISSAGE

Polystyrène + fibres de silicone polyester. Nos fibres ont un canal d'air et sont en outre frisées en torsion, ce qui confère au produit de l'espace, du duvet et de l'élasticité.

PIEDS

métal noir mat
RAL 9010

* fiche technique sur le site 249

PIEDS



black mat



9010 RAL



photo - Stas Litvinov



BUNNY GUYS

Bunny Guys est un design convivial et intemporel qui ajoutera du caractère à tout intérieur dans lequel il sera placé. Le lapin peut créer une ambiance unique et charmante dans son environnement, en fonction de la fourrure qu'il porte. Dans le salon ou la chambre d'enfant, il créera une atmosphère cosy et féerique, et dans les espaces publics, il sera un accent joyeux que personne ne laissera indifférent. Il peut y en avoir un ou plusieurs. L'effet sera toujours surprenant.



BUNNY GUYS

GARNISSAGE

système SoftLayers™ - une composition de mousses souples spécialement sélectionnées pour un meilleur confort

plumes naturelles sélectionnées de classe de résilience élevée / peut être remplacé par un remplissage antiallergique

PIEDS

bois de chêne massif, couleur noire

PIEDS



black





LANUBE

La collection Lanube, inspirée par la beauté de la nature qui nous entoure, le changement des saisons, des jours et des humeurs, est une nouvelle vision d'un canapé modulable. Conçu pour créer un espace de détente, passer du temps ensemble, partager des moments et vivre. Des formes simples et douces, et en même temps des modules amples, vous invitent à créer des compositions sans fin et à vous immerger dans leur confort extraordinaire. Lanube, raffinée au toucher, avec des détails délicats parfaitement intégrés aux formes, crée des fonctionnalités supplémentaires, grâce auxquelles le canapé peut être intégré dans presque tous les intérieurs.





LANUBE

TYPE

Non convertible

GARNISSAGE

Sangles élastiques,
Système SoftLayers™ - une composition de mousses souples spécialement sélectionnées pour un meilleur confort.

COUSSINS DE DOSSIER

Plumes naturelles sélectionnées de classe de résilience élevée / peut être remplacé par un remplissage antiallergique

PIEDS

Bois de chêne massif, couleur noire

* fiche technique sur le site 226

PIEDS



black





MARGO

La collection Margo, conçue par Nelson de Araújo, s'inspire de l'automne au Portugal et d'un fascinant adieu à l'été. L'automne est la période la plus paisible de l'année, le soleil est plus bas dans le ciel, les oiseaux se déplacent vers des endroits plus chauds, les verts de la nature deviennent jaunes, orange, rouges et bruns, et les tons chauds dominent les paysages naturels. La nature commence lentement à se préparer à des journées plus froides.





MARGO

TYPE

non convertible

GARNISSAGE

sangles élastiques

système SoftLayers™ - une composition de mousses souples spécialement sélectionnées pour un meilleur confort

plumes naturelles sélectionnées de classe de résilience élevée / peut être remplacé par un remplissage antiallergique

CADRE

bois de hêtre massif

OPTIONS ADDITIONNELLES

Canapé est disponible avec ou sans oreillers

* fiche technique sur le site 228

CADRE



scandinavian



walnut



ebony



black





WADI

La collection Wadi conçue par Tomek Rygalik comprend un canapé doux et confortable en version deux et trois places, un fauteuil et un pouf. Où qu'il soit, il sera à sa place, n'envahissant pas l'espace, mais devenant son accent caractéristique. Les formes caractéristiques du mobilier sont construites à partir de modules étroits. Les housses rembourrées peuvent être retirées et lavées, ce qui permet de les garder propres. La collection Wadi est conforme aux principes de l'économie circulaire et est lauréate du prix prestigieux, Must Have 2020, et finaliste du concours Dobry Wzór 2020.





photo - Yassen Hristov
design d'intérieur - POCO Design, Patrycja Suszek-Rączkowska

WADI

TYPE

non convertible

GARNISSAGE

système SoftLayers™ - une composition de mousses souples spécialement sélectionnées pour un meilleur confort

plumes naturelles sélectionnées de classe de résilience élevée/peut être remplacé par un remplissage antiallergique

CADRE

bois de chêne massif, couleur noire

* fiche technique sur le site 238

**must
have**



photo - Yassen Hristov
design d'intérieur - POCO Design, Patrycja Suszek-Rączkowska



RAKSA

Raksa par Tomek Rygalik est un canapé modulaire sobre super confortable aux lignes intemporelles et aux proportions raffinées. Le dossier est harmonieusement composé de grands coussins, et en plus des modules souples permettant un grand nombre de configurations, il y a aussi un module de table basse plaqué d'un élégant chêne ou noyer américain. Raksa est disponible en deux profondeurs afin que chacun puisse ressentir son confort en l'ajustant à ses besoins individuels. Ce modèle a été conçu dans un souci de durabilité, c'est pourquoi les housses du canapé peuvent être retirées indépendamment non seulement de l'assise et du dossier, mais aussi des accoudoirs et de la base.





RAKSA

TYPE

non convertible

GARNISSAGE

sangles élastiques

système SoftLayers™ - une composition de mousses souples spécialement sélectionnées pour un meilleur confort

plumes naturelles sélectionnées de classe de résilience élevée/peut être remplacé par un remplissage antiallergique

PIEDS

bois de chêne massif, couleur noire

COUSSINS DE DOSSIER

plumes naturelles sélectionnées de classe de résilience élevée/peut être remplacé par un remplissage antiallergique

* fiche technique sur le site 233

L'ÉTAGÈRE



PLACAGE DE chêne



PLACAGE DE CHÊNE CZARNY



NOYER AMÉRICAIN



photo - Yassen Hristov



UMO

Le canapé Umo séduira les adeptes des formes modernes et minimalistes qui attendent le confort et la commodité. Il a une structure modulaire qui offre un large éventail de possibilités permettant d'adapter le meuble à vos besoins. Cela offre des possibilités presque illimitées de configuration du meuble et de création d'un véritable îlot de détente dans chaque salon. Le canapé est décoré par une couture inversée qui ajoute du caractère. Umo est un canapé dont le design encourage le repos et la relaxation.





UMO

TYPE

non convertible

GARNISSAGE

sangles élastiques

système SoftLayers™ - une composition de mousses souples spécialement sélectionnées pour un meilleur confort

plumes naturelles sélectionnées de classe de résilience élevée/peut être remplacé par un remplissage anti allergique

PIEDS

bois de chêne massif, couleur noire

* fiche technique sur le site 236



photo - Bartek Bieliński Fotografia
design d'intérieur - Architektura wnetrz Anna Thurów



UMO PUF

TYPE
convertible

MATELAS
mousse, épaisseur de 10 cm

* fiche technique sur le site 252



FEZA

Le canapé modulaire Feza présente un design polyvalent qui lui permet de s'intégrer dans n'importe quel décor intérieur, qu'il soit moderne ou classique. Son design et sa qualité méritent une attention particulière. Le canapé est posé sur des pieds faits en métal qui équilibrent parfaitement les assises larges et confortables, dotées de surpiqûres précises. Le canapé peut être configuré librement, car de nombreux modules différents sont disponibles. Feza est le lauréat du prestigieux prix Design d'Ila Konesera 2018.





FEZA

TYPE

non convertible

GARNISSAGE

sangles élastiques

système SoftLayers™ - une composition de mousses souples spécialement sélectionnées pour un meilleur confort

plumes naturelles sélectionnées de classe de résilience élevée/peut être remplacé par un remplissage anti allergique

PIEDS

métal, couleur noir mat

* fiche technique sur le site 223

DESIGN
DLA KONESERA
PIĘKNO INNOWACJA PRESTIŻ

L'ÉTAGÈRE



BOIS DE CHÊNE



PLACAGE DE CHÊNE



PLACAGE DE CHÊNE NOIR



NOYER AMÉRICAIN



SIMILI



photo - Marek Swoboda Fotografia
design d'intérieur - Kubieniec & Długosz



MOST

Le canapé Most se distingue avant tout par son style inédit. Le matelassage délicat et le remplissage lâche des coussins du dossier donnent l'effet d'un canapé doux, extrêmement confortable et adapté aux besoins du marché actuel. Le canapé Most est placé sur des pieds métalliques créés en forme de pont, d'où le nom de ce modèle. Most est le lauréat du prestigieux prix Design dla Konesera 2019.





MOST

TYPE

non convertible

GARNISSAGE

sangles élastiques

système SoftLayers™ - une composition de mousses souples spécialement sélectionnées pour un meilleur confort

plumes naturelles sélectionnées de classe de résilience élevée/peut être remplacé par un remplissage antiallergique

COUSSINS DE DOSSIER

plumes naturelles sélectionnées de classe de résilience élevée/peut être remplacé par un remplissage antiallergique

PIEDS

métal, couleur noir mat, chrome mat

* fiche technique sur le site 231

DESIGN
DLA KONESERA
PIĘKNO INNOWACJA PRESTIŻ



photo - Ewa Kania
design d'intérieur - Manuka Pracownia Projektowa



PARADISE

Ce canapé moderne offre le luxe et l'élégance. Toute personne qui apprécie le confort l'aimera. Une assise profonde combinée à des coussins en plumes du dossier doux garantissent la meilleure détente et le meilleur repos. Le canapé repose sur des pieds en chêne massif, synonyme de solidité et de durabilité. Cette solution donne au canapé une forme légère et subtile. Paradise est un modèle intemporel, idéal pour les intérieurs classiques et modernes.





PARADISE

TYPE

non convertible

GARNISSAGE

sangles élastiques

système SoftLayers™ - une composition de mousses souples spécialement sélectionnées pour un meilleur confort

plumes naturelles sélectionnées de classe de résilience élevée/peut être remplacé par un remplissage anti-allergique

PIEDS

bois de chêne, disponible en 4 couleurs

COUSSINS DE DOSSIER

plumes naturelles sélectionnées de classe de résilience élevée/peut être remplacé par un remplissage anti-allergique

* fiche technique sur le site 232

PIEDS



natural



brown
22-51



brown
22-55



black
29-10



photo - Tomasz Miotk Fotografia
design d'intérieur - Mozayka nieruchomości i projektowanie, Polala Studio



DUNA

Duna est un canapé de style scandinave qui se caractérise par la fonctionnalité, la simplicité et le minimalisme. La structure en acier de Duna est soutenue par des pieds en bois de chêne massif, ce qui confère au canapé légèreté et caractère. Grâce à sa forme simple, sans ornements inutiles, il plaira surtout aux amateurs de design minimaliste et moderne qui attendent de ce meuble un grand confort et une adaptation aux besoins du moment. Grâce au mécanisme convertible express, le canapé peut se transformer en un grand lit confortable à tout moment.



DUNA

TYPE

convertible

GARNISSAGE

sangles élastiques

système SoftLayers™ - une composition de mousses souples spécialement sélectionnées pour un meilleur confort

PIEDS

bois de chêne massif

CADRE

métal, couleur noir mat

* fiche technique sur le site 222

PIEDS



natural



brown
22-51



brown
22-55



black
29-10





BOLA

Le canapé Bola est un modèle de design moderne associé à la praticité et la fonctionnalité. Le canapé est disponible en version non convertible et convertible. La fonction de couchage est assurée par un système sedaflex avec un matelas en mousse de 10 cm, conçu pour un couchage occasionnel. Bola est un canapé confortable et pratique, entre autres grâce à son dossier ergonomique qui s'adapte parfaitement à l'utilisateur. Le style moderne et le souci du détail qui caractérisent ce modèle permettent de répondre aux besoins des amateurs de design contemporain les plus exigeants. Un détail qui distingue le canapé est une couture spéciale sur les côtés du canapé et son dossier.





BOLA

TYPE

non convertible / convertible

GARNISSAGE

sangles élastiques

système SoftLayers™ - une composition de mousses souples spécialement sélectionnées pour un meilleur confort

plumes naturelles sélectionnées de classe de résilience élevée / peut être remplacé par un remplissage antiallergique

PIEDS

bois de chêne massif, couleur noire

* fiche technique sur le site 221



photo - Studio Prototypownia Alla Boroń
design d'intérieur - Dobry Układ Sandra Białkowska



UMO

Umo est un modèle de lit qui s'intègre parfaitement dans les chambres modernes. Le modèle doit son apparence cohérente à une forme géométrique simple marquée par des coutures décoratives inversées. Le tissu souple et le rembourrage donnent au lit Umo un aspect doux qui est la meilleure invitation au repos. Le modèle est équipé d'un coffre de rangement.



UMO

TYPE

avec coffre de rangement

OPTIONS

le cadre de lit est disponible en 2 versions : à monter soi-même ou monté

* fiche technique sur le site 245



SKORO

Le lit Skoro est une excellente proposition pour les partisans des intérieurs modernes. La tête de lit a un design intéressant avec deux coussins suspendus. Ils fournissent un support doux lorsque vous lisez un livre ou regardez un film. Le lit est équipé d'un sommier tapissier. Le modèle Skoro est une invitation à une détente agréable.



SKORO

TYPE

pas coffre de rangement

OPTIONS

le cadre de lit est disponible en 2 versions: à monter soi-même ou monté

PIEDS

bois de chêne massif

* fiche technique sur le site 243

PIEDS



natural



brown
22-51



brown
22-55



black
29-10



VIOLET

Le lit Violet a un caractère fort qui en fait l'élément le plus accrocheur de la chambre. C'est une proposition pour ceux qui cherchent des solutions originales. Et tout cela est dû au volant décoratif qui entoure le sommier et la tête. L'ensemble est soutenu par des pieds ronds en chêne massif.



VIOLET

TYPE

pas coffre de rangement

OPTIONS

le cadre de lit est disponible en 2 versions: à monter soi-même ou monté

PIEDS

bois de chêne massif

* fiche technique sur le site 244

PIEDS



natural



brown
22-51



brown
22-55



black
29-10



PIERO

Le lit rembourré moderne Piero est un modèle de caractère. La large tête de lit embrasse le matelas pour nous donner une agréable sensation de confort. Il est mis en valeur par des tissus d'ameublement doux et agréables au toucher, avec un effet intéressant de plis naturels. La base de ce lit est un cadre en bois et des pieds en hêtre massif.



PIERO

TYPE

pas coffre de rangement

OPTIONS

le cadre de lit est monté

PIEDS / CADRE

bois de hêtre massif

* fiche technique sur le site 242

PIEDS, CADRE



scandinavian



walnut



ebony



black



ALIER

Le lit Alier est une proposition classique pour la chambre à coucher, élégante par sa simplicité. Un détail intéressant est un passepoil réalisé avec précision dans la couleur de la tapisserie. Le modèle est équipé d'un coffre de rangement qui offre un espace de rangement supplémentaire.



ALIER

TYPE

avec coffre de rangement

OPTIONS

le cadre de lit est disponible en 2 versions: à monter soi-même ou monté

* fiche technique sur le site 240



PIANO

Le lit rembourré moderne Piero est un modèle de caractère. La large tête de lit embrasse le matelas pour nous donner une agréable sensation de confort. Il est mis en valeur par des tissus d'ameublement doux et agréables au toucher, avec un effet intéressant de plis naturels. La base de ce lit est un cadre en bois et des pieds en hêtre massif.



PIANO

TYPE

avec coffre de rangement

OPTIONS

le cadre de lit est disponible en 2 versions: à monter soi-même ou monté

* fiche technique sur le site 241



PYORA

Pyora est un fauteuil décliné en deux variantes qui s'adaptent parfaitement aux intérieurs modernes. Pyora I est une variante reposée sur un élégant pied pivotant chromé, il peut donc servir de fauteuil de bureau. Pyora II est une version club qui s'adapte parfaitement à un salon contemporain et à un hall d'hôtel. Quel que soit le type d'intérieur, le fauteuil Pyora le rend chaleureux et en même temps élégant.



PYORA

TYPE

jambe pivotante

GARNISSAGE

sangles élastiques

système SoftLayers™ - une composition de mousses souples spécialement sélectionnées pour un meilleur confort

plumes naturelles sélectionnées de classe de résilience élevée / peut être remplacé par un remplissage antiallergique

COUSSINS DE DOSSIER

plumes naturelles sélectionnées de classe de résilience élevée / peut être remplacé par un remplissage antiallergique

PIED PYORA I

métal, couleur chrome

PIED PYORA II

métal, couleur grise

* fiche technique sur le site 248



MUST

Une chaise confortable est synonyme de confort et de bon design. Le savoir-faire et le soin sont également évidents dans la chaise MUST. La base en hêtre massif associée à une assise et un dossier rembourrés sont aussi confortables qu'agréables à regarder.



MUST

PIEDS

Bois de hêtre

* fiche technique sur le site 247

PIEDS



scandinavian



walnut



ebony



black



TUPAK

La famille de fauteuils Tupak se distingue par sa forme organique et son dossier enveloppant confortable avec un coussin lombaire discret et ergonomique. Les meubles ont une structure stable en bois sur des pieds tournés en bois. Elle valorise la forme de l'assise qui, de même que le dossier, est rembourrée en douceur pour un confort d'assise optimal.



TUPAK

PIEDS

bois de hêtre massif

* fiche technique sur le site 247

PIEDS



scandinavian



walnut



ebony



black



ROOTS

La table Roots est l'aboutissement de formes organiques et de mouvements naturels. Créée pour les personnes audacieuses qui aiment le style minimaliste. En concevant la table Roots, Nelson de Araújo a été inspirée par les formes courbes de la nature - les vagues de l'océan, les nuages dans le ciel, une rivière qui coule et les racines des arbres qui poussent librement sous terre. L'objectif du designer était de transférer la nature de l'environnement extérieur vers l'intérieur de la maison.



ROOTS

PLATEAU

bois de chêne massif

PIEDS

métal enduit de poudre

* fiche technique sur le site 254

PLATEAU, PIEDS



natural

brown
22-51

brown
22-55

black
29-10



RAL czarny
mat

RAL 7024

RAL 8022

RAL 6011

RAL 1013



OO

Kolekcja stołów Oo projektu Tomka Rygalika to różniące się wymiarami oraz wysokością stoły o okrągłych PLATEAUach i podstawach. Dostępne są trzy typy: stół jadalniany, przeznaczony do użytku domowego, kawiarniany, dedykowany do przestrzeni komercyjnych oraz kawowy. Ich charakterystycznym detalem jest obręcz okalająca metalową podstawę. PLATEAUy Oo mają miękko wykończoną dolną krawędź i fornirowane są eleganckim, uniwersalnym orzechem amerykańskim lub dębem. Kolekcja Oo daje możliwość zestawiania stołów w ciekawe aranżacje.





TABLE BASSE
TABLE À MANGER
CAFÉ TABLE

PLATEAU
placage de chêne, noyer d'Amérique

PIEDS
métal enduit de poudre

* fiche technique sur le site 256

PLATEAU, PIEDS



PLACAGE DE CHÊNE



PLACAGE DE CHÊNE
CZARNY



NOYER AMÉRICAIN



RAL NOIR MAT



photo - Yassen Hristov



NATO

La collection de tables Nato se distingue par trois formes de plateau caractéristiques: ovale, stadium et squoval. Les plateaux Nato ont un bord inférieur à finition douce et sont plaqués d'un élégant noyer américain universel ou de chêne. Les meubles peuvent être mis sur les assises de canapés, ce qui augmente leur fonctionnalité et permet une utilisation confortable. Pendant la détente sur le canapé, la table Nato permet de mettre un livre, un ordinateur portable ou une tasse.



NATO

PLATEAU

placage de chêne, noyer d'Amérique

PIEDS

métal enduit de poudre

* fiche technique sur le site 255

PLATEAU, PIEDS



PLACAGE DE chêne



PLACAGE DE CHÊNE
CZARNY



NOYER AMÉRICAIN



RAL NOIR MAT



photo - Yassen Hristov

FLESIA

Les tables basses Flesia ont été conçues par le designer espagnol Chris Stanfel en collaboration avec EASD School of Design de Valence. Le design capture l'aspect exotique qui est basé sur une plante caractéristique des îles indonésiennes - la rafflesia. Ses cinq jambes habillées de couleurs vives évoquent les grands pétales de sa fleur. Cette collection de formes organiques brise incontestablement les codes et ne peut être ignorée.



FLESIA

PLATEAU

bois de chêne massif

PIEDS

élément rembourré

* fiche technique sur le site 255

PLATEAU



natural



brown
22-51



brown
22-55



black
29-10



MINUS

Dimitry Kozinenko a joint les deux moitiés de la table, insérant un morceau de chêne entre elles pour apporter la chaleur du bois. Si l'on regarde d'en haut, cet élément en bois ressemble à un signe „moins”, et c'est de là que vient le nom de cette série. La collection se compose de quatre tables, ce qui vous permet de composer différentes tailles et couleurs.



MINUS

PLATEAU

tôle d'aluminium enduite de poudre

PIEDS

métal enduit de poudre

DÉTAIL

bois de chêne massif

* fiche technique sur le site 255

PLATEAU, PIEDS



RAL BLANC
MAT



RAL NOIR MAT



AUTRES COULEURS



FEZA

La collection de tables basses Feza propose des pieds métalliques en forme de pattes d'araignée associés à un plateau rond en bois de chêne massif. Le plateau chanfreiné en angle dans l'image miroir se marie parfaitement avec les pieds de la base pour donner une forme complète unique. La table est disponible en trois formes différentes pour ajouter du caractère et de l'individualité à votre intérieur.



FEZA

PIEDS

métal enduit de poudre

PLATEAU

bois de chêne massif

* fiche technique sur le site 254

PLATEAU, PIEDS



natural

brown
22-51

brown
22-55

black
29-10



RAL NOIR MAT



FERRO

Les tables Ferro se caractérisent par un design moderne et une forme minimaliste. Fabriquées en métal de haute qualité, fonctionnelles et en même temps extrêmement impressionnantes, elles s'intègrent parfaitement dans presque tous les intérieurs.



FERRO

PLATEAU

plateau en aluminium enduit de poudre

PIEDS

métal enduit de poudre

* fiche technique sur le site 254

PLATEAU, PIEDS



RAL BLANC MAT



RAL NOIR MAT



MODO

Le pouf Modo est à la fois confortable et pratique. Il a immédiatement conquis le cœur des amateurs de design moderne. Rempli de millions de balles élastiques, il s'adapte parfaitement à la silhouette.



MODO

CARNISSAGE
granulés

* fiche technique sur le site 251



BAMBA

L'étagère modulaire Bamba a été conçue par le studio Mleko Living. Le modèle est conçu pour les intérieurs résidentiels et les bureaux. Le système est constitué de 8 éléments séparés qui, vissés ensemble, forment une structure uniforme et compacte. Le cadre en acier est solide et stable. Deux types d'étagères sont disponibles : en bois avec un placage naturel et en acier avec un bord surélevé. Trois longueurs de pieds permettent de créer facilement différentes configurations. Le montage est facile et ne nécessite aucun outil. Nous pouvons donc à tout moment réorganiser les étagères ou en ajouter de nouvelles. Le modèle a reçu le prestigieux prix Must Have 2020.



BAMBA

FINITION

métal enduit de poudre
placage chêne naturel, noyer américain

* fiche technique sur le site 258

**must
have**
SELECTED BY LAURE BOUQUIN FESTIVAL 2017

FINITION



PLACAGE DE CHÊNE



PLACAGE DE NOYER
AMÉRICAIN



RAL BLANC MAT



RAL 8022 MAT



RAL NOIR MAT



SAD

Conçu par Ezio Pistori, le cintre mural SAD séduit par sa forme simple. SAD se compose de deux parties : un disque en bois de chêne et une partie métallique pliée comme le coin d'une feuille de papier ou un autocollant qui se décolle. Les pièces individuelles peuvent être combinées librement les unes avec les autres, créant ainsi une variété de couleurs et d'arrangements géométriques. Le designer lui a donné le nom SAD (verger), même si le cintre peut devenir un élément joyeux de la décoration intérieure.



SAD

FINITION

bois de chêne massif,
métal enduit de poudre

* fiche technique sur le site 261

FINITION



BOIS DE CHÊNE MASSIF



RAL 9003
MAT



RAL 7045
MAT



NOIR MAT



SPÉCIFICATIONS TECHNIQUES

CANAPÉS

Bola	130, 221
Duna	124, 222
Feza	100, 223
Lanube	58, 226
Margo	66, 228
Maxxo	40, 229
Most	108, 231
Paradise	116, 232
Raksa	82, 233
Umo	90, 236
Wadi	74, 238

LITS

Alier	154, 240
Piano	158, 241
Piero	150, 242
Skoro	142, 243
Violet	146, 244
Umo	138, 245

FAUTEUILS, CHAISES

Pyora I	162, 248
Pyora II	162, 248
Tupak	170, 247
Margo	66, 228
Must	166, 247
Uni	46, 249

TABLES À MANGER ET TABLES BASSES

Ferro	200, 254
Feza	196, 254
Flesia	188, 255
Minus	192, 255
Nato	184, 255
Oo	178, 256
Roots	174, 256

POUFS

Bunny Guys	52, 251
Modo	204, 251
Umo	98, 253
Wadi	74, 238

LE RESTE

Bamba	208, 258
Sad	212, 261

Dimensions Canapé BOLA (mm)					
1	Hauteur totale	800	6	Largeur de l'accoudoir	250
2	Hauteur de l'assise	420	7	Profondeur totale	1040
3	Hauteur du dossier	-	8	Profondeur de l'assise	650
4	Hauteur de l'accoudoir	560	9	Surface de couchage - Assise 1	1130-1830
5	Surface de couchage: Canapé 1, Canapé 2, Canapé 3, Assise 2, Assise 3	1330-1830	10	Hauteur des pieds	40

CANAPÉ 1

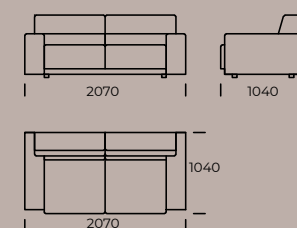

CANAPÉ 2

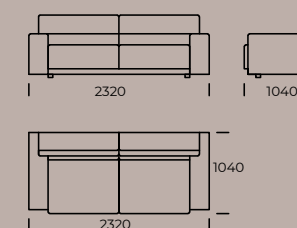

CANAPÉ 3

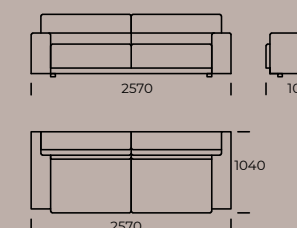

ASSISE GAUCHE 1

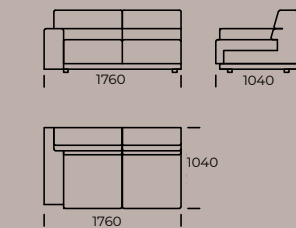

ASSISE GAUCHE 2

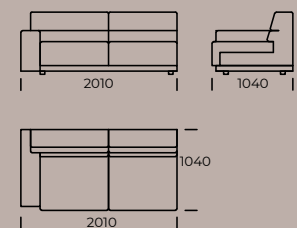

ASSISE GAUCHE 3

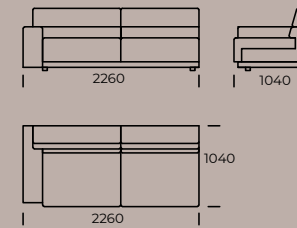

MÉRIDIENNE GAUCHE

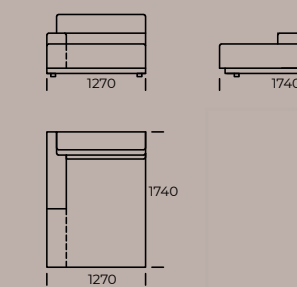

COUSSIN

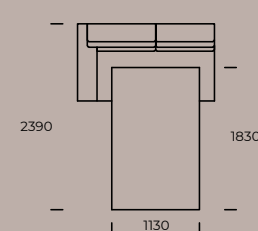
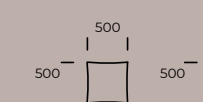

SURFACE DE COUCHAGE
Assise 1

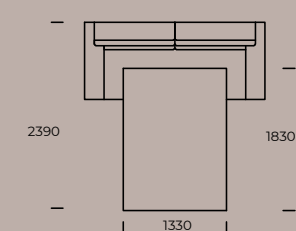

SURFACE DE COUCHAGE
Canapé 1, Canapé 2, Canapé 3,
Assise 2, Assise 3

DUNA

* Tous les éléments proposés peuvent être commandés en version miroir

Dimensions Canapé DUNA (mm)					
1	Hauteur totale	880	6	Largeur de l'accoudoir	190
2	Hauteur de l'assise	380	7	Profondeur totale	1080
3	Hauteur du dossier	-	8	Profondeur de l'assise	550
4	Hauteur de l'accoudoir	570	9	Canapé - Surface de couchage	1450x2000
5	Canapé d'angle - Surface de couchage	1450x1930	10	Hauteur des pieds	180

CANAPÉ

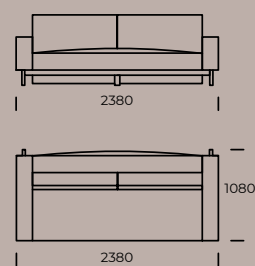

CANAPÉ DÉPLIÉ

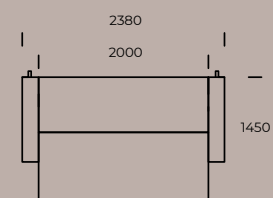

CANAPÉ D'ANGLE

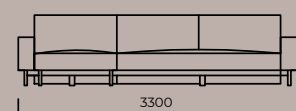

CANAPÉ D'ANGLE DÉPLIÉ

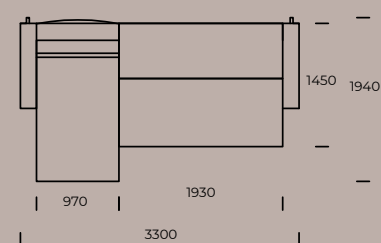

FEZA

* Tous les éléments proposés peuvent être commandés en version miroir

Dimensions Canapé FEZA (mm)					
1	Hauteur totale	790	5	Largeur de la tablette	340
2	Hauteur de l'assise	420	6	Profondeur totale	960
3	Accoudoir étroit (H x L)	620/230	7	Profondeur de l'assise	650
4	Accoudoir large (H x L)	570/340	8	Hauteur des pieds	140

CANAPÉ A1

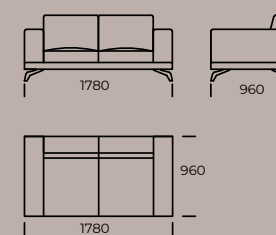

CANAPÉ A2

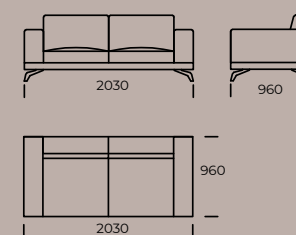

CANAPÉ A3

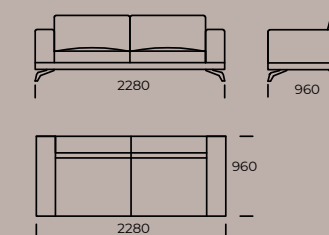

Le canapé A1/A2/A3 est disponible avec des accoudoirs étroits

CANAPÉ B1

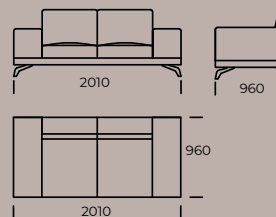

CANAPÉ B2

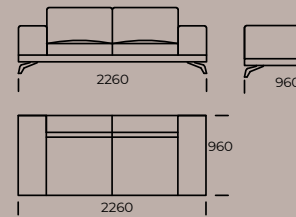

CANAPÉ B3

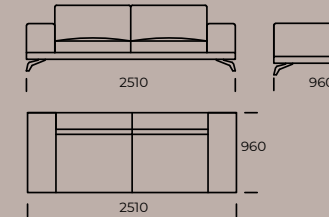

Le canapé B1/B2/B3 est disponible avec des accoudoirs larges

CANAPÉ C1 - ÉTAGÈRE DROITE



CANAPÉ C2 - ÉTAGÈRE DROITE

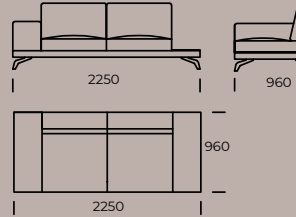

CANAPÉ C3 - ÉTAGÈRE DROITE

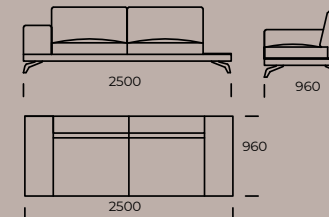

Le canapé C1/C2/C3 est disponible avec un large accoudoir et une tablette

FEZA

* Tous les éléments proposés peuvent être commandés en version miroir

ASSISE GAUCHE A1

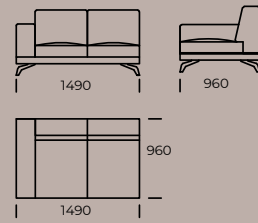

ASSISE GAUCHE A2

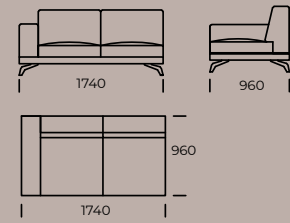

ASSISE GAUCHE A3

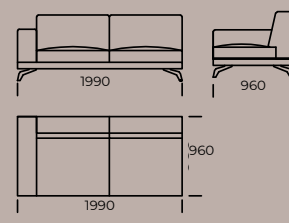

L'assise A1/A2/A3 est disponible avec des accoudoirs étroits

ASSISE GAUCHE B1

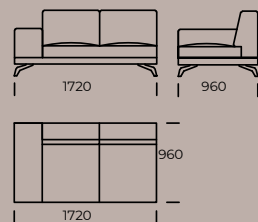

ASSISE GAUCHE B2

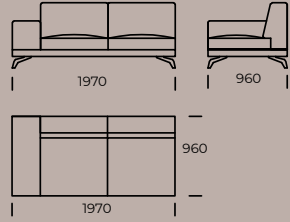

ASSISE GAUCHE B3

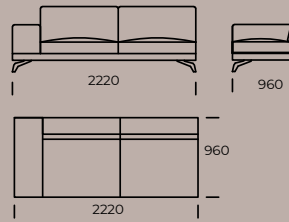

L'assise B1/B2/B3 est disponible avec des accoudoirs larges

ASSISE GAUCHE C1

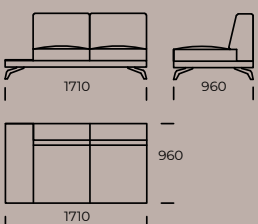

ASSISE GAUCHE C2

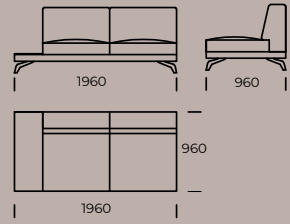

ASSISE GAUCHE C3

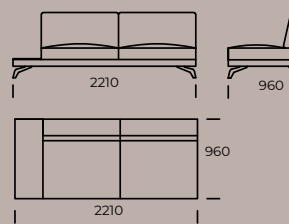

L'assise C1/C2/C3 est disponible avec une tablette

MÉRIDIENNE GAUCHE A1

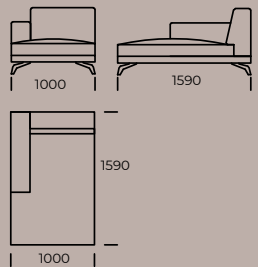

MÉRIDIENNE GAUCHE A2

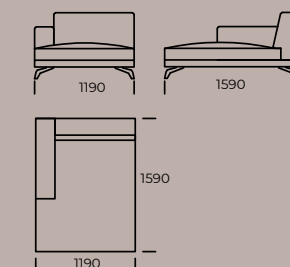

MÉRIDIENNE GAUCHE A3

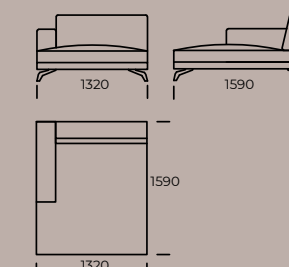

Méridienne A1/A2/A3 est disponible avec des accoudoirs étroits

FEZA

* Tous les éléments proposés peuvent être commandés en version miroir

MÉRIDIENNE GAUCHE B1

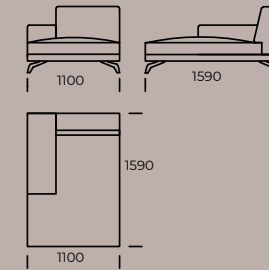

MÉRIDIENNE GAUCHE B2

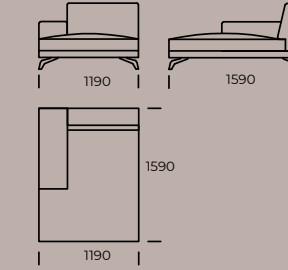

MÉRIDIENNE GAUCHE B3

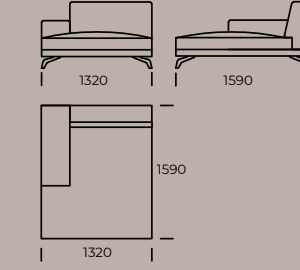

CANAPÉ GAUCHE A

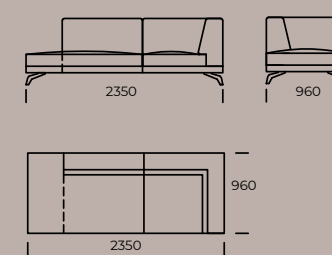

CANAPÉ GAUCHE B

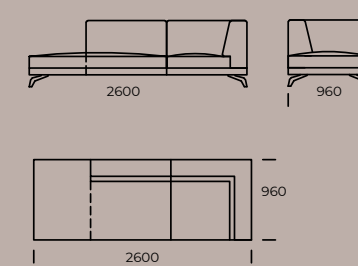

ÉLÉMENT D'ANGLE

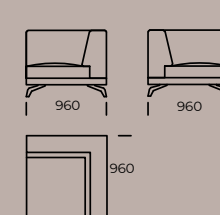

ASSISE CENTRALE 1

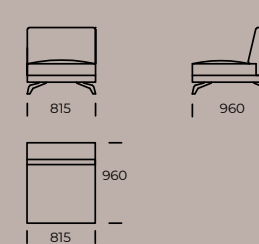

ASSISE CENTRALE 2

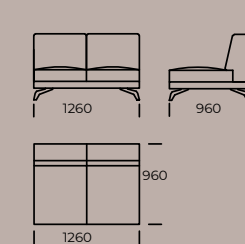

ASSISE CENTRALE 3

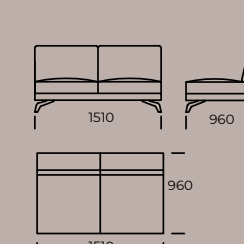

ASSISE CENTRALE 4

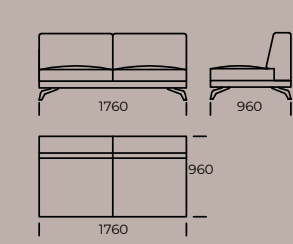

POUF



COUSSIN

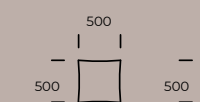

COUSSIN LOMBAIRE

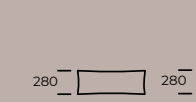

Coussin lombaire - coussin plus étroit de 5 cm de chaque côté du dossier selon le modèle choisi

LANUBE

* Tous les éléments proposés peuvent être commandés en version miroir

Dimensions techniques Canapé LANUBE (mm)					
1	Hauteur totale	~850	5	La largeur de l'accoudoir	160
2	Hauteur d'assise	390	6	Profondeur totale	1150-1950
3	La hauteur des pieds	40	7	Profondeur d'assise	800-1600
4	Hauteur de l'accoudoir	510	8	Espace nuit	-

ASSISE CENTRALE 1

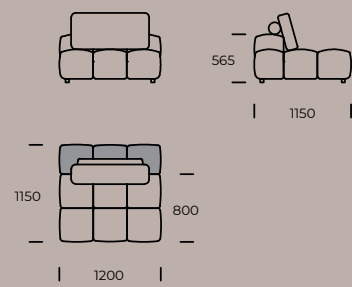

ASSISE CENTRALE 2

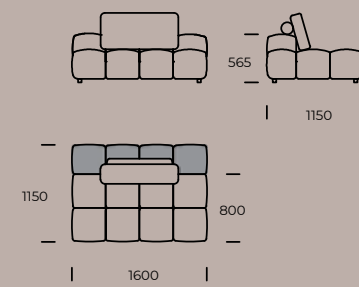

ASSISE CENTRALE 3

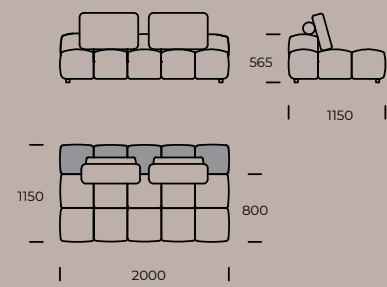

ASSISE CENTRALE 4

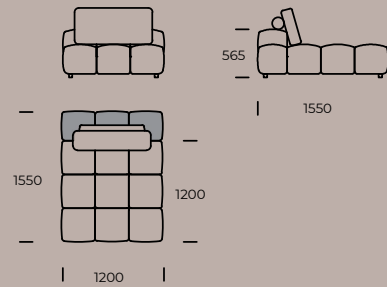

ASSISE CENTRALE 5

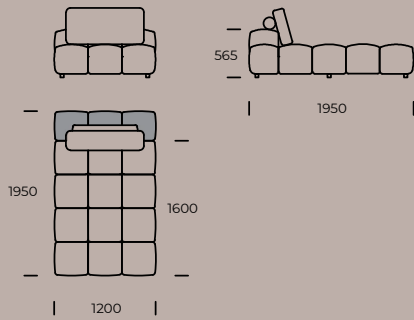

ASSISE CENTRALE 6

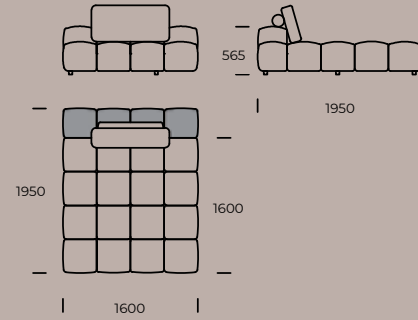

ASSISE D'ANGLE GAUCHE 1

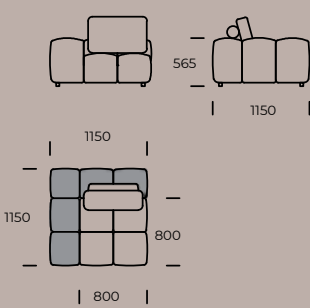

ASSISE D'ANGLE GAUCHE 2

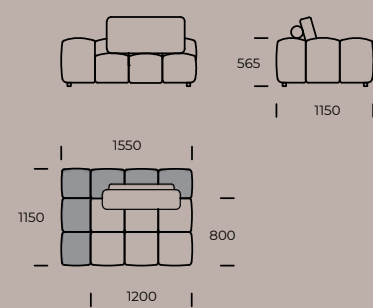

ASSISE GAUCHE 1

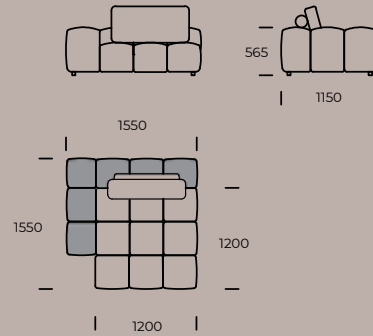

ASSISE GAUCHE 2

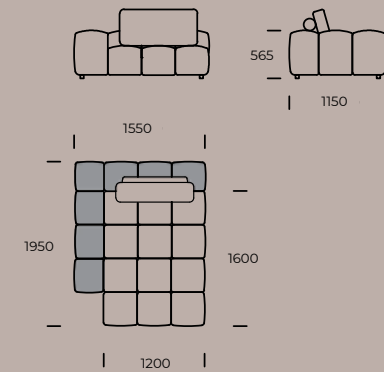

LANUBE

* Tous les éléments proposés peuvent être commandés en version miroir

PÉNINSULE DROITE 1

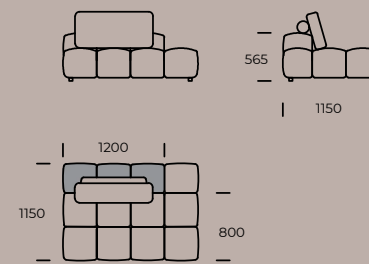

PÉNINSULE DROITE 2

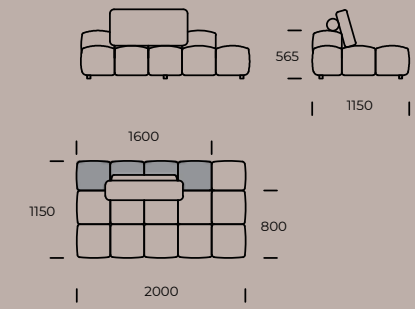

POUF 1

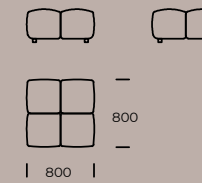

POUF 2

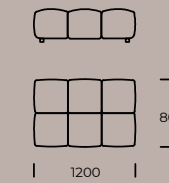

POUF 3

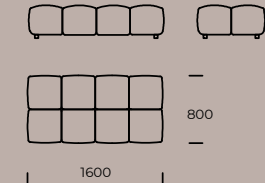

ACCOUDOIR

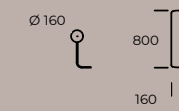

TABLE

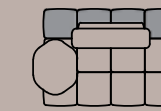
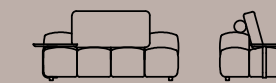
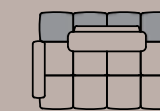
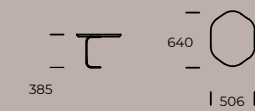

MARGO

* Tous les éléments proposés peuvent être commandés en version miroir

Dimensions MARGO (mm)					
1	Hauteur totale	710	4	Profondeur de l'assise	820
2	Hauteur de l'assise	380	5	Profondeur d'assise avec oreiller	650
3	Profondeur totale	1120	6	Hauteur des pieds	40

CANAPÉ 1

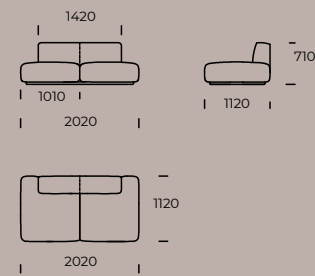

CANAPÉ 2

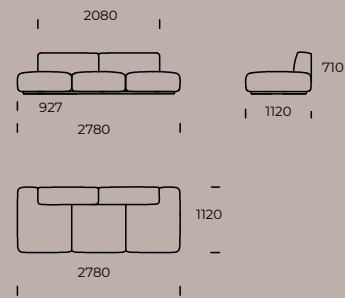

FAUTEUIL

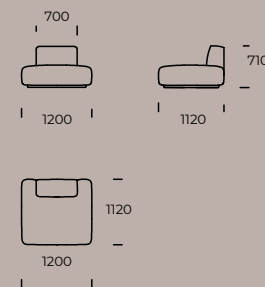

SIÈGE GAUCHE 1

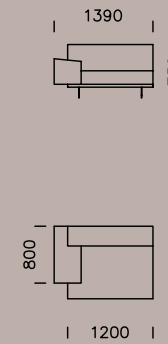

SIÈGE GAUCHE 2

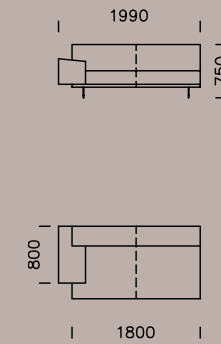

SIÈGE GAUCHE 3

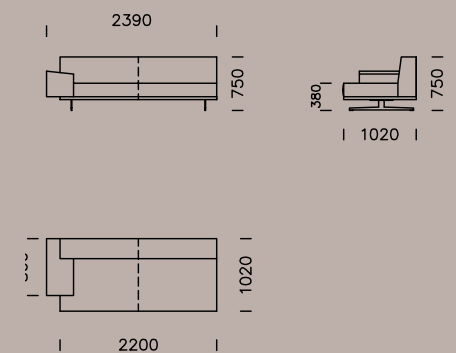

PÉNINSULE À GAUCHE

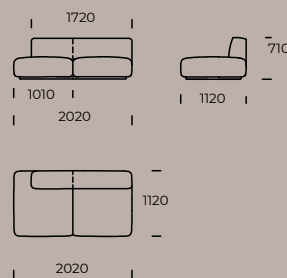

MÉRIDIENNE DROITE

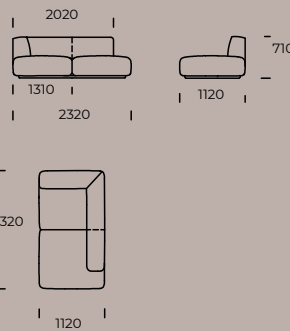

POUF



SIÈGE CENTRAL 1

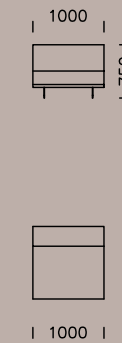

SIÈGE CENTRAL 2

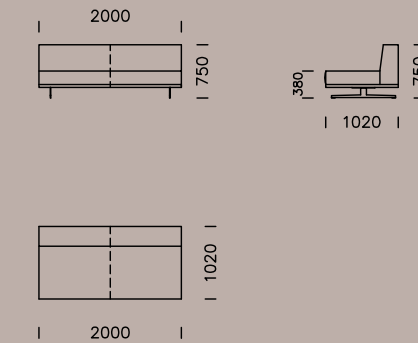

OPTION SANS - AVEC OREILLERS



MAXXO

* Tous les éléments proposés peuvent être commandés en version miroir

Dimensions techniques Canapé MAXXO (mm)					
1	Hauteur totale	750	6	La hauteur de l'oreiller	-
2	Hauteur d'assise	380	7	Profondeur totale	1020
3	Hauteur du dossier	-	8	Profondeur d'assise	740
4	Hauteur de l'accoudoir	510 - 550	9	Hauteur des pieds	150
5	La largeur de l'accoudoir	380	10	Espace nuit	-

MAXXO

* Tous les éléments proposés peuvent être commandés en version miroir

MÉRIDIENNE GAUCHE 1

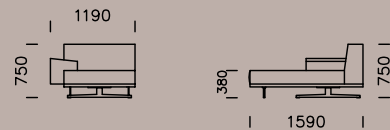

MÉRIDIENNE GAUCHE 2



POUF

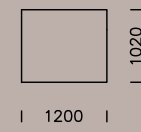
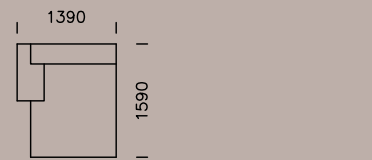

CANAPÉ 1

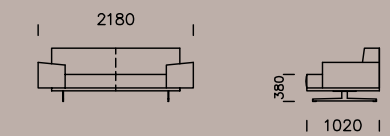

CANAPÉ 2

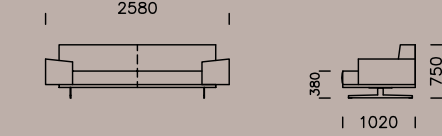

CANAPÉ 3

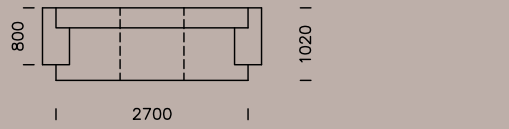
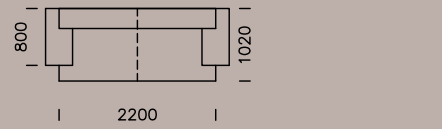
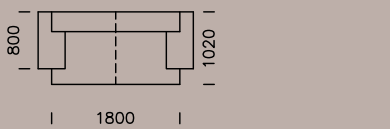
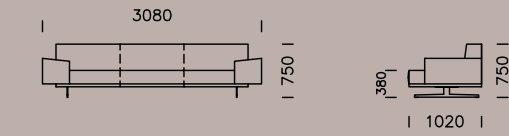

MOST

* Tous les éléments proposés peuvent être commandés en version miroir

Dimensions Canapé MOST (mm)					
1	Hauteur totale	920	6	Hauteur du coussin	600
2	Hauteur de l'assise	380	7	Profondeur totale	1050
3	Hauteur du dossier	600	8	Profondeur de l'assise	670
4	Hauteur de l'accoudoir	600	9	Hauteur des pieds	150
5	Largeur de l'accoudoir	180	10	Surface de couchage	-

CANAPÉ 1

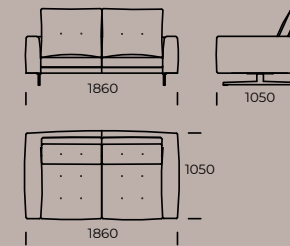

CANAPÉ 2

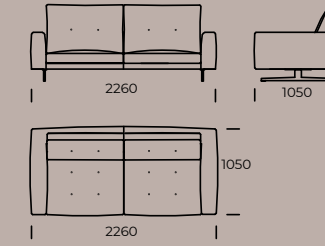

CANAPÉ 3

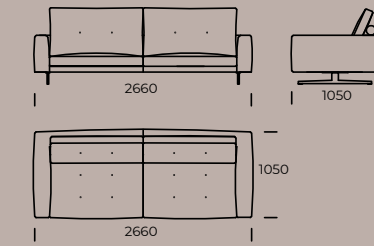

POUF

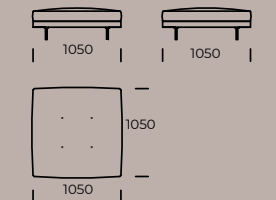

ASSISE GAUCHE 1

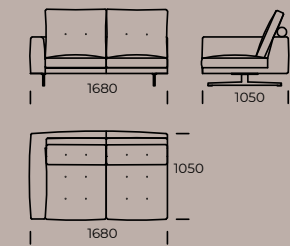

ASSISE GAUCHE 2

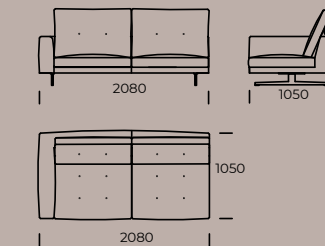

ASSISE GAUCHE 3

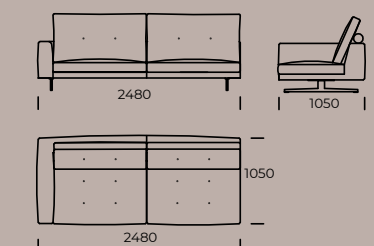

MÉRIDIENNE GAUCHE

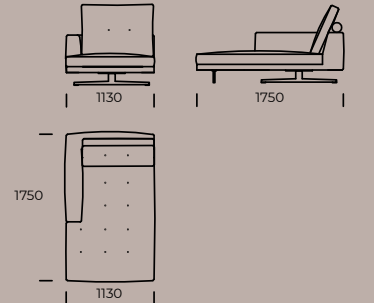

ÉLÉMENT D'ANGLE

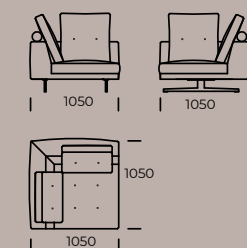

COUSSIN

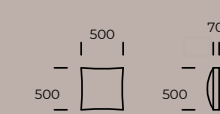

COUSSIN LARGE - SUR TOUTE LA LONGUEUR DU DOSSIER

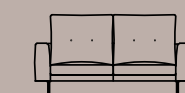

COUSSIN ÉTROIT - 8 CM PLUS ÉTROIT DE CHAQUE CÔTÉ



PARADISE

* Tous les éléments proposés peuvent être commandés en version miroir

Dimensions Canapé PARADISE (mm)					
1	Hauteur totale	870	5	Largeur de l'accoudoir	80
2	Hauteur de l'assise	400	6	Profondeur totale	990
3	Hauteur des pieds	165	7	Profondeur de l'assise	700
4	Hauteur de l'accoudoir	640	8	Surface de couchage	-

CANAPÉ 1

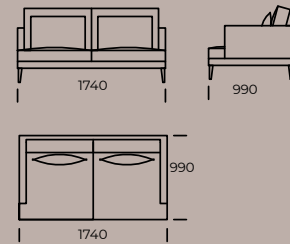

CANAPÉ 2

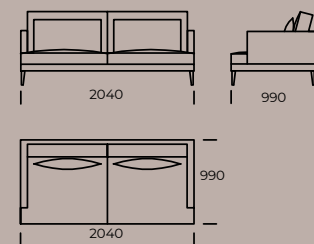

CANAPÉ 3

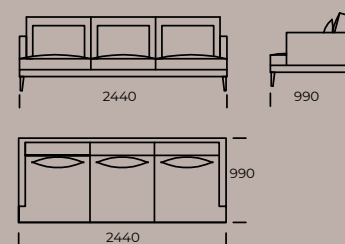

ASSISE GAUCHE 1

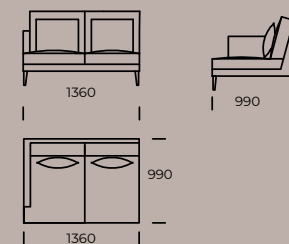

ASSISE CENTRALE

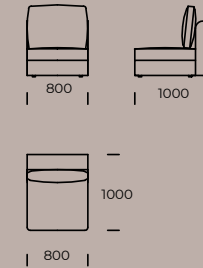

ASSISE CENTRALE A2

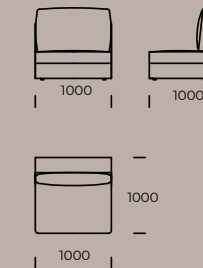

ASSISE CENTRALE A3

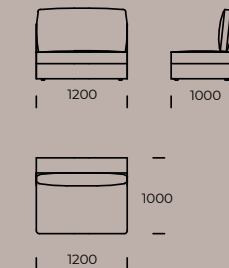

ACCOUDOIR EXTÉRIEUR 1

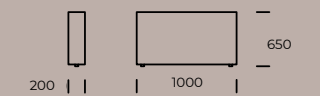

ASSISE GAUCHE 2

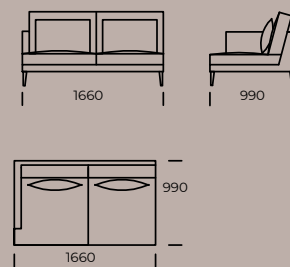

ASSISE GAUCHE 3

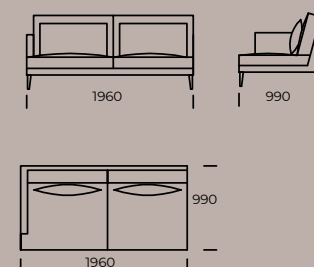

ASSISE CENTRALE 1

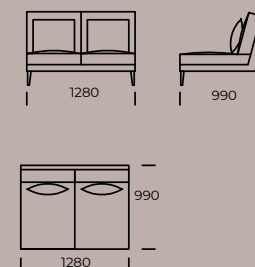

ASSISE CENTRALE 2

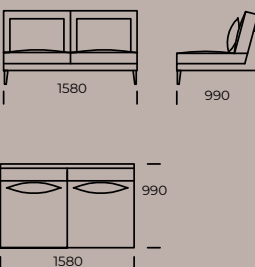

ASSISE CENTRALE B1

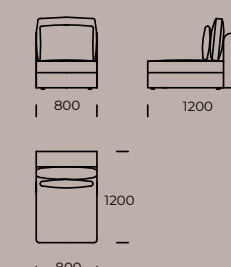

ASSISE CENTRALE B2

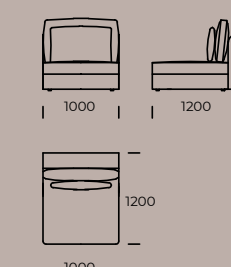

ASSISE CENTRALE B3

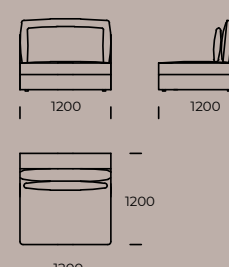

ACCOUDOIR EXTÉRIEUR 2



MÉRIDIENNE GAUCHE1

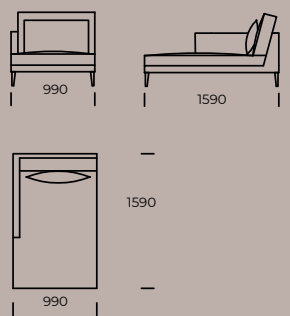

MÉRIDIENNE GAUCHE2

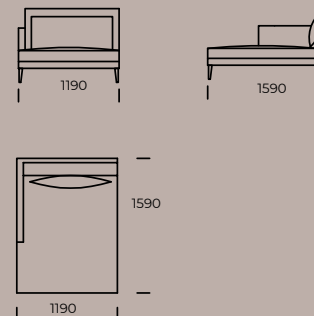

ÉLÉMENT D'ANGLE

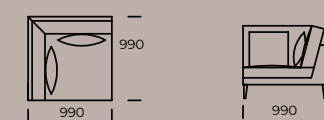

ASSISE CENTRALE C1

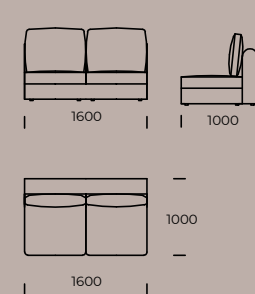

ASSISE CENTRALE C2

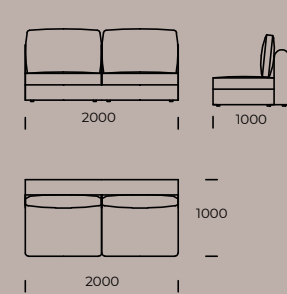

ASSISE CENTRALE C3

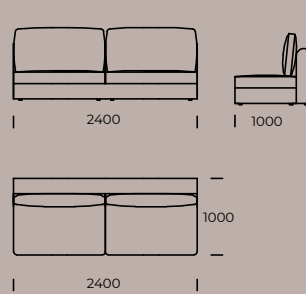
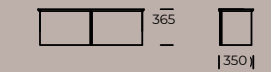

TABLE 1



TABLE 2



RAKSA

* Tous les éléments proposés peuvent être commandés en version miroir

Dimensions Canapé RAKSA (mm)					
1	Hauteur totale avec coussin	950	6	Largeur de l'accoudoir	200
2	Hauteur de l'assise	400	7	Profondeur totale	1000/1200
3	Hauteur du dossier	740	8	Profondeur de l'assise	800/1000
4	Hauteur de l'accoudoir	650	9	Profondeur de l'assise avec coussin	720/920
5	Surface de couchage	-	10	Hauteur des pieds	30

RAKSA

* Tous les éléments proposés peuvent être commandés en version miroir

ASSISE CENTRALE D1

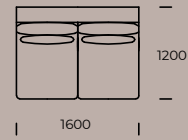
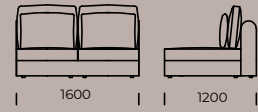

ASSISE CENTRALE D2

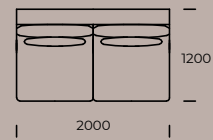
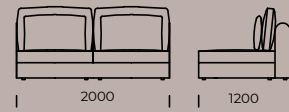

ASSISE CENTRALE D3

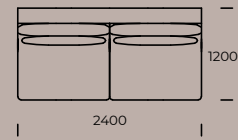
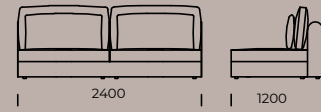

ASSISE D'ANGLE A

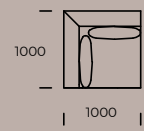
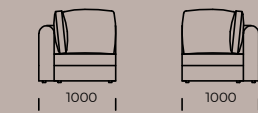

ASSISE D'ANGLE B

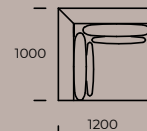
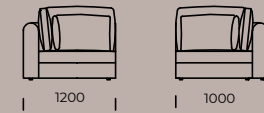

ASSISE D'ANGLE C

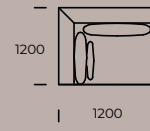
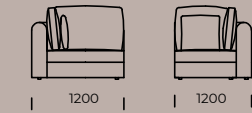

ASSISE GAUCHE A1

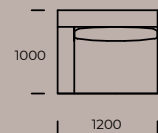

ASSISE GAUCHE A2

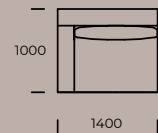

ASSISE GAUCHE B1

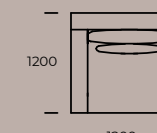

ASSISE GAUCHE B2

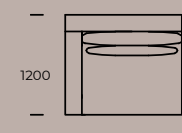

MÉRIDIENNE GAUCHE 1

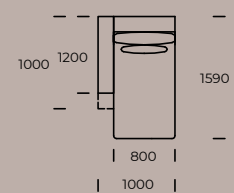
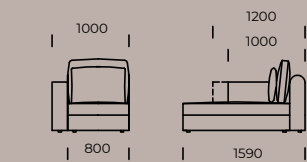

MÉRIDIENNE GAUCHE 2

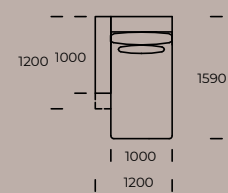
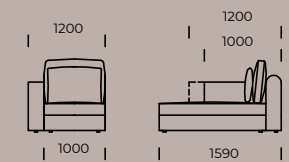

Méridienne 1/2 est disponible avec accoudoir A ou B

RAKSA

* Tous les éléments proposés peuvent être commandés en version miroir

CANAPÉ GAUCHE A1

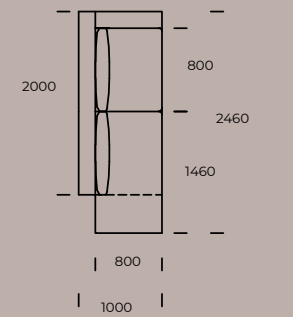
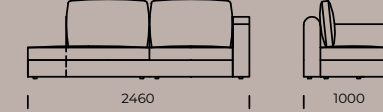

CANAPÉ GAUCHE A2

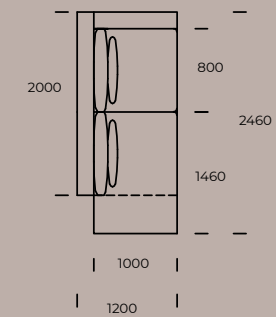

CANAPÉ GAUCHE B1

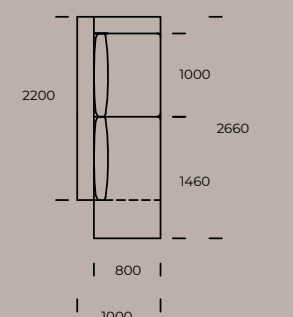
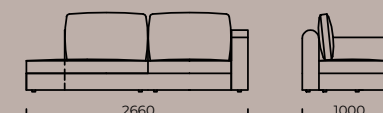

CANAPÉ GAUCHE B2

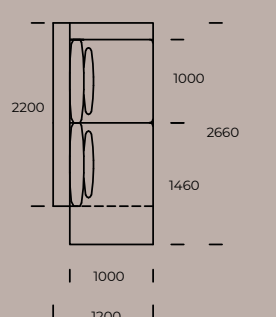
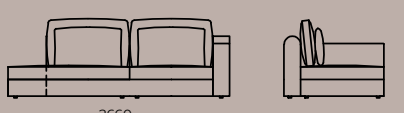

POUF 1

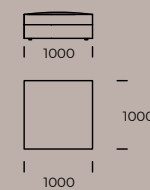

POUF 2

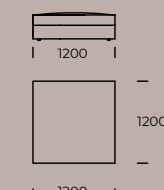

COUSSIN

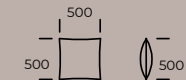

Dimensions Canapé UMO (mm)					
1	Hauteur totale	~680	5	Largeur de l'accoudoir	~250
2	Hauteur de l'assise	~380	6	Profondeur totale	~1040
3	Accoudoir haut (H)	~680	7	Profondeur de l'assise	650-700
4	Accoudoir bas (H)	~470	8	Hauteur des pieds	25

CANAPÉ 1

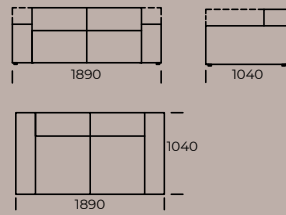

CANAPÉ 2

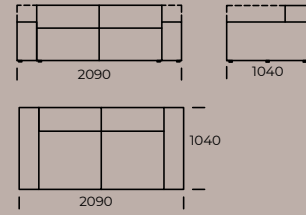

CANAPÉ 3

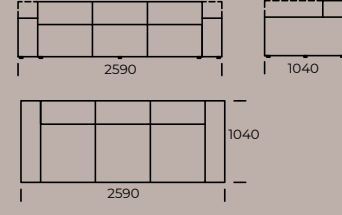

En standard, le canapé a des accoudoirs bas (possibilité de choisir des accoudoirs hauts)

ASSISE GAUCHE A1

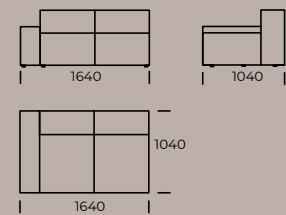

ASSISE GAUCHE A2

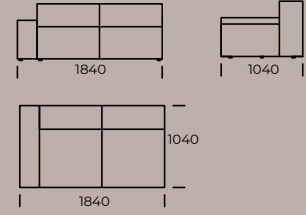

ASSISE GAUCHE A3

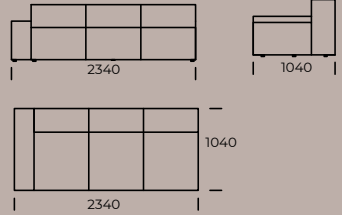

Assise A1/A2/A3 est disponible avec des accoudoirs étroits

ASSISE GAUCHE B1

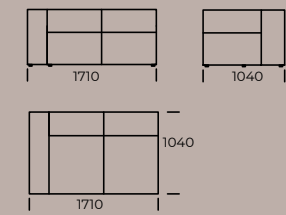

ASSISE GAUCHE B2

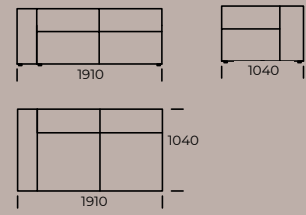

ASSISE GAUCHE B3

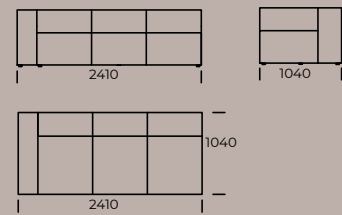

Assise B1/B2/B3 est disponible avec des accoudoirs larges

MÉRIDIENNE GAUCHE1

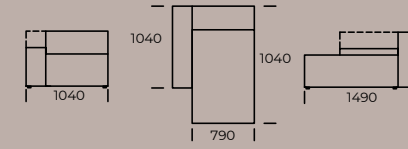

MÉRIDIENNE GAUCHE2

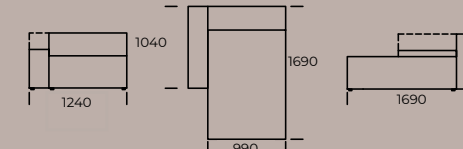

En standard, méridienne a des accoudoirs bas (possibilité de choisir des accoudoirs hauts)

ASSISE CENTRALE A1

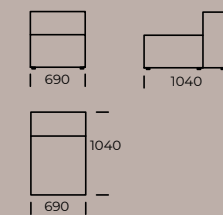

ASSISE CENTRALE A2

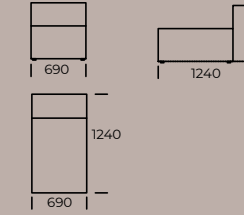

ASSISE CENTRALE A3

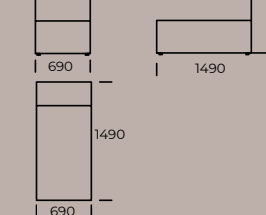

COUSSIN

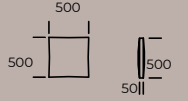

ASSISE CENTRALE B1

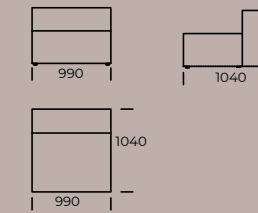

ASSISE CENTRALE B2

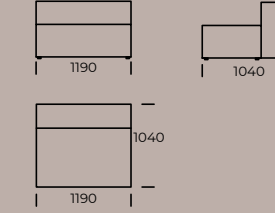

ASSISE CENTRALE B3

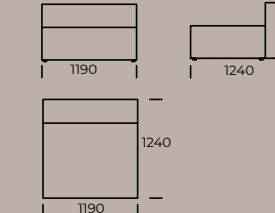

POUF 1

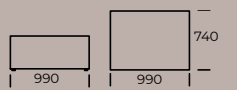

ASSISE CENTRALE C1

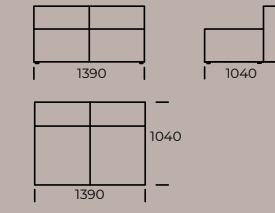

ASSISE CENTRALE C2

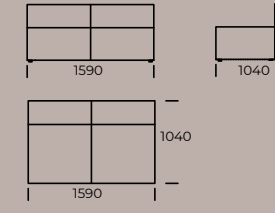

ASSISE CENTRALE C3

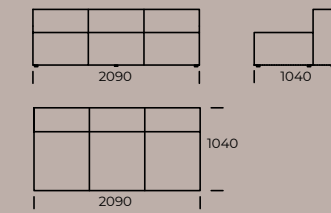

POUF 2

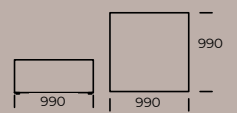

ÉLÉMENT D'ANGLE GAUCHE

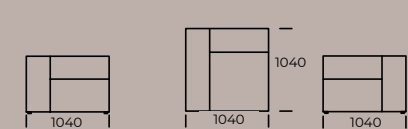

PÉNINSULE DROITE

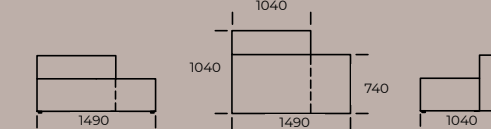

POUF 3



WADI

LITS

Dimensions Canapé WADI (mm)					
1	Hauteur totale	850	4	Profondeur totale	1100
2	Hauteur de l'assise	380	5	Profondeur de l'assise	730
3	Largeur de l'accoudoir	270	6	Largeur du module d'assise	210

CANAPÉ 1

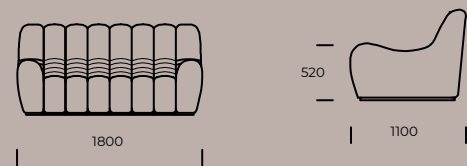

CANAPÉ 2

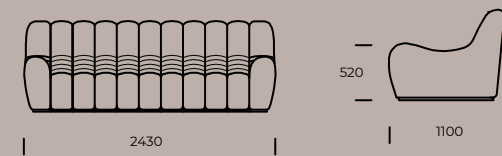

FAUTEUIL



POUF



COUSSIN



ALIER

Dimensions Lit ALIER (mm)					
1	Hauteur totale	940	7	Largeur totale (1400x2000)	1550
2	Profondeur totale	2200	8	Largeur totale (1600x2000)	1750
3	Hauteur du cadre	300	9	Largeur totale (1800x2000)	1950
4	Hauteur des pieds	20	10	Largeur totale (2000x2000)	2150
5	Coffre de rangement	oui	11	Profondeur du matelas dans le cadre	60
6	Sommier	oui	12	Matelas	non

PIERO

Dimensions Lit PIERO (mm)					
1	Hauteur totale	1000	7	Largeur totale (1400x2000)	1900
2	Profondeur totale	2150	8	Largeur totale (1600x2000)	2100
3	Hauteur du cadre	300	9	Largeur totale (1800x2000)	2300
4	Hauteur des pieds	240	10	Largeur totale (2000x2000)	2500
5	Coffre de rangement	non	11	Profondeur du matelas dans le cadre	10
6	Sommier	oui	12	Matelas	non

ALIER 1400x2000

ALIER 1600x2000

ALIER 1800x2000

ALIER 2000x2000

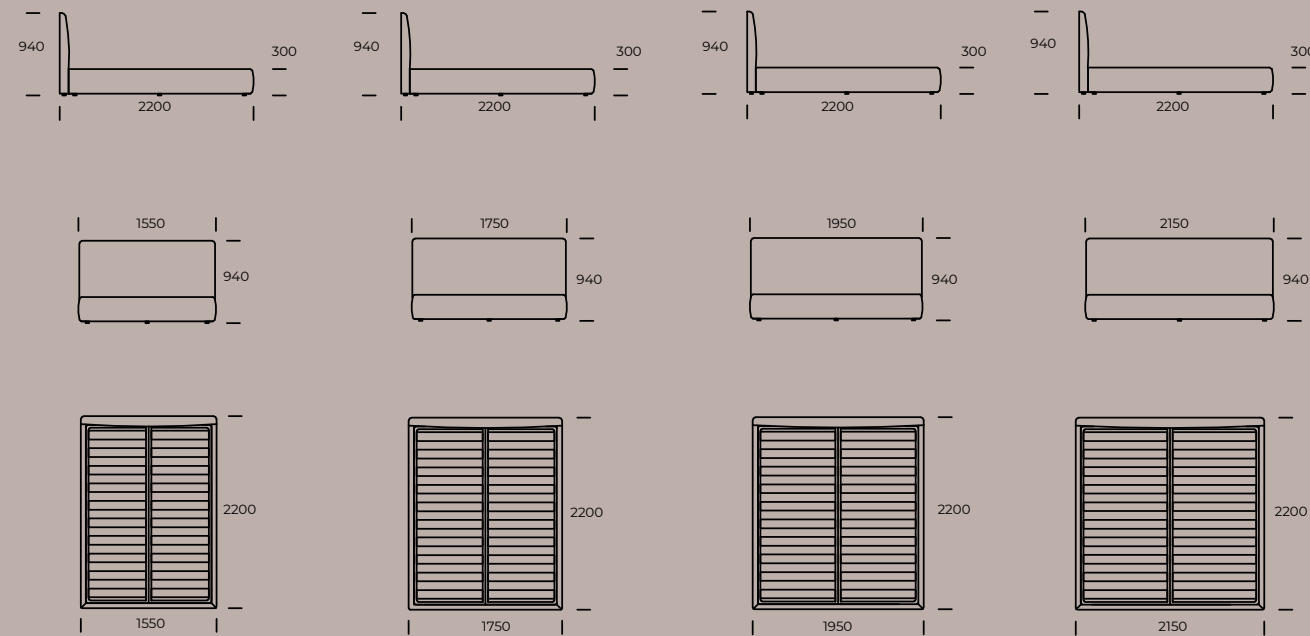

PIERO 1400x2000

PIERO 1600x2000

PIERO 1800x2000

PIERO 2000x2000

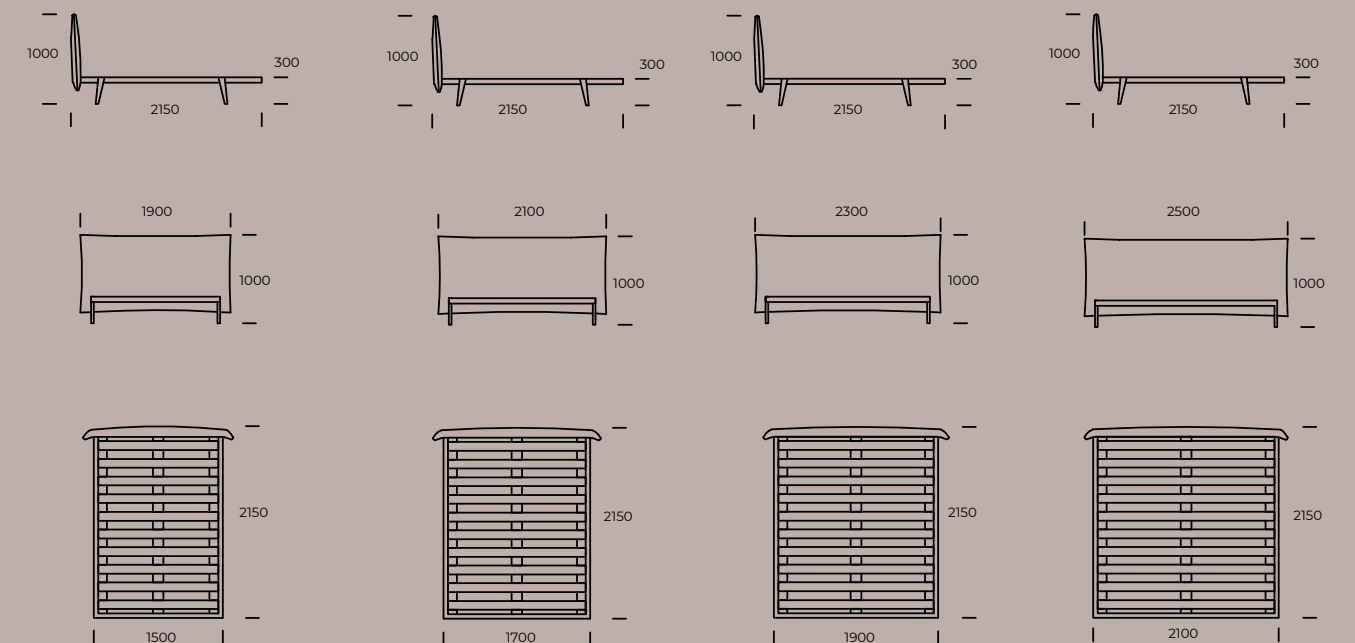

PIANO

Dimensions Lit PIANO (mm)					
1	Hauteur totale	1000	7	Largeur totale (1400x2000)	1610
2	Profondeur totale	2250	8	Largeur totale (1600x2000)	1810
3	Hauteur du cadre	380	9	Largeur totale (1800x2000)	2010
4	Hauteur des pieds	20	10	Largeur totale (2000x2000)	2210
5	Coffre de rangement	oui	11	Profondeur du matelas dans le cadre	60
6	Sommier	oui	12	Matelas	non

SKORO

Dimensions Lit SKORO (mm)					
1	Hauteur totale	900	7	Largeur totale (1400x2000)	1640
2	Profondeur totale	2350	8	Largeur totale (1600x2000)	1840
3	Hauteur du cadre	300	9	Largeur totale (1800x2000)	2040
4	Hauteur des pieds	170	10	Largeur totale (2000x2000)	2240
5	Coffre de rangement	non	11	Profondeur du matelas dans le cadre	50
6	Sommier	oui	12	Matelas	non

PIANO 1400x2000

PIANO 1600x2000

PIANO 1800x2000

PIANO 2000x2000

SKORO 1400x2000

SKORO 1600x2000

SKORO 1800x2000

SKORO 2000x2000

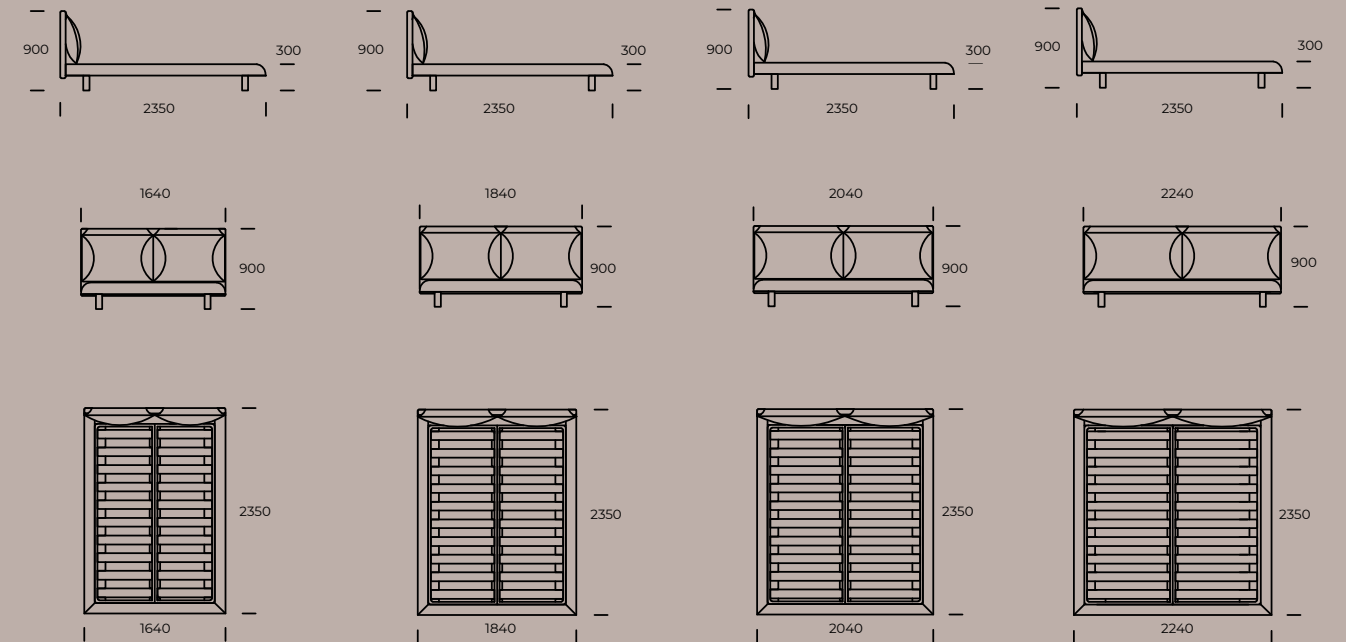
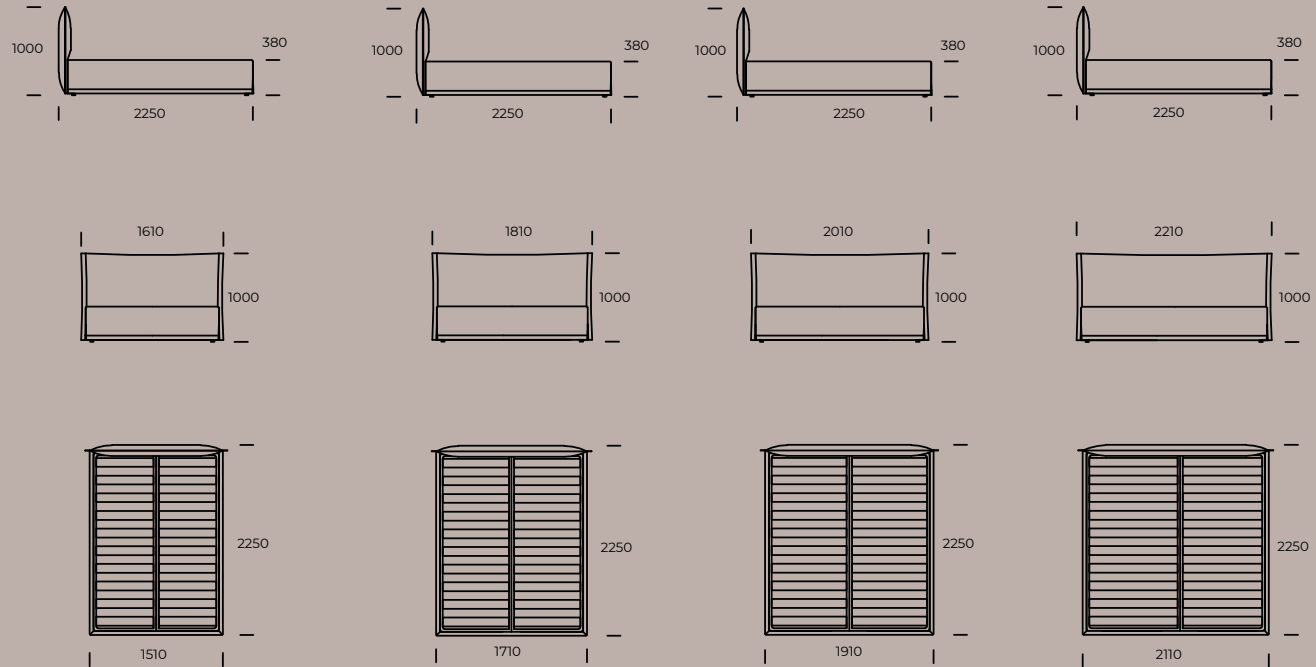

VIOLET

Dimensions Lit VIOLET (mm)					
1	Hauteur totale	1000	7	Largeur totale (1400x2000)	1800
2	Profondeur totale	2300	8	Largeur totale (1600x2000)	2000
3	Hauteur du cadre	300	9	Largeur totale (1800x2000)	2200
4	Hauteur des pieds	170	10	Largeur totale (2000x2000)	2400
5	Coffre de rangement	non	11	Profondeur du matelas dans le cadre	50
6	Sommier	oui	12	Matelas	non

UMO

Dimensions Lit UMO (mm)					
1	Hauteur totale	810	7	Largeur totale (1400x2000)	1900
2	Profondeur totale	2450	8	Largeur totale (1600x2000)	2100
3	Hauteur du cadre	350	9	Largeur totale (1800x2000)	2400
4	Hauteur des pieds	20	10	Largeur totale (2000x2000)	2600
5	Coffre de rangement	oui	11	Profondeur du matelas dans le cadre	110
6	Sommier	oui	12	Matelas	non

VIOLET 1400x2000

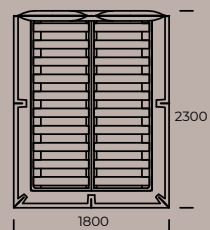
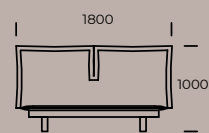
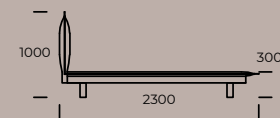

VIOLET 1600x2000

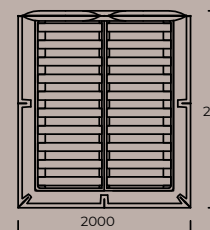
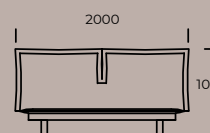
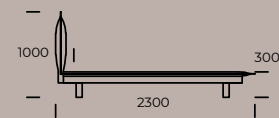

VIOLET 1800x2000

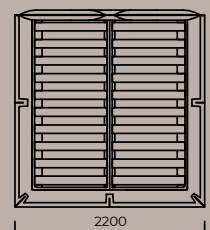
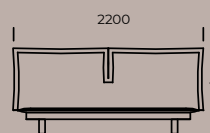
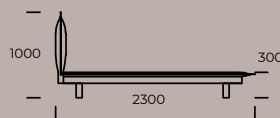

VIOLET 2000x2000

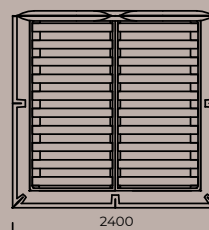
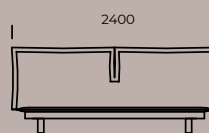
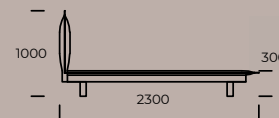

UMO 1400x2000

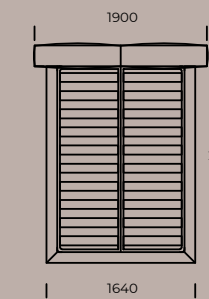
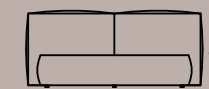
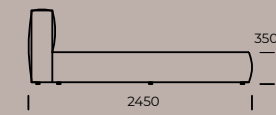

UMO 1600x2000

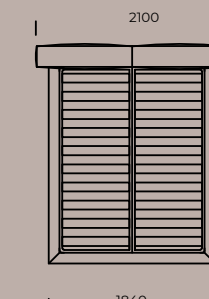
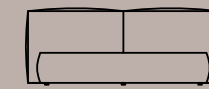
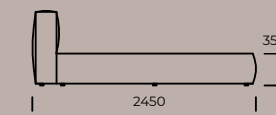

UMO 1800x2000

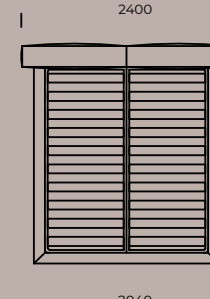
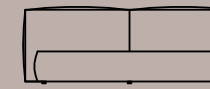
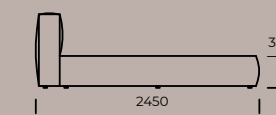

UMO 2000x2000

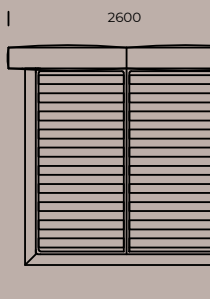
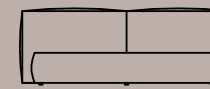
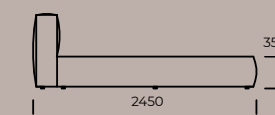

FAUTEUILS, CHAISES

MUST

Dimensions Chaise MUST (mm)		
1	Hauteur totale	880
2	Hauteur de l'assise	-
3	Profondeur totale	550
4	Profondeur de l'assise	-
5	Profondeur d'assise avec oreiller	-
6	Hauteur des pieds	-

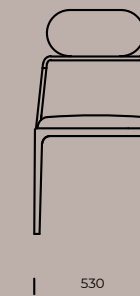
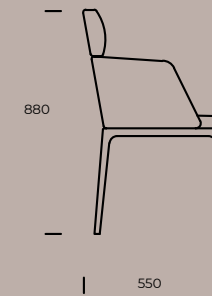

TUPAK

Dimensions Fauteuil TUPAK (mm)		
1	Hauteur totale	860
2	Hauteur de l'assise	450
3	Profondeur totale	680
4	Profondeur de l'assise	515
5	Profondeur d'assise avec oreiller	385
6	Hauteur des pieds	330

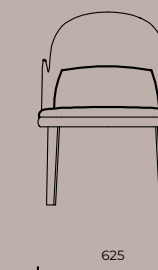

PYORA I

Dimensions Fauteuil PYORA I (mm)		
1	Hauteur totale	800
2	Hauteur de l'assise	400
3	Profondeur totale	760
4	Profondeur de l'assise	700
5	Coussin	500x600
6	Hauteur du pied	200

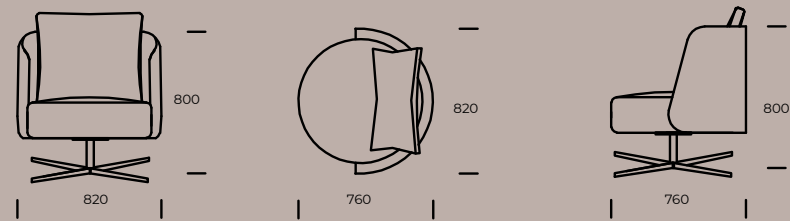

UNI

Dimensions Fauteuil UNI (mm)		
1	Hauteur totale	620
2	Hauteur d'assise	380
3	Profondeur totale	900
4	Profondeur d'assise	480
5	Oreiller	-
6	Hauteur du pied	80



PYORA II

Dimensions Fauteuil PYORA II (mm)		
1	Hauteur totale	800
2	Hauteur de l'assise	400
3	Profondeur totale	760
4	Profondeur de l'assise	700
5	Coussin	500x600
6	Hauteur du pied	60

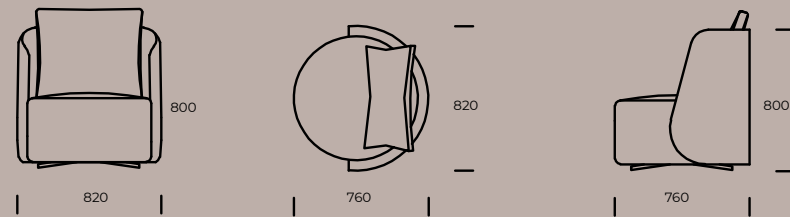

POUFS

BUNNY GUYS

Dimensions techniques Pouf BUNNY GUYS (mm)		
1	Hauteur totale	1300
2	Hauteur d'assise	420
3	Profondeur totale	570
4	Profondeur d'assise	460
5	Oreiller	-
6	Hauteur du pied	25



MODO

Dimensions Pouf MODO (mm)		
1	Hauteur totale	1000
2	Largeur totale	1100
3	Profondeur totale	900

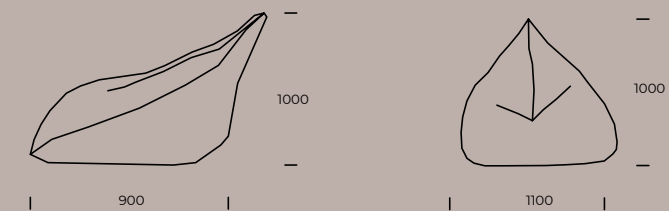

UMO

Dimensions Pouf UMO - convertible (mm)		
1	Hauteur totale	430
2	Hauteur de l'assise	430
3	Profondeur totale	750
4	Largeur de l'assise	900
5	Surface de couchage	1920x800



TABLES À MANGER ET TABLES BASSES

FERRO

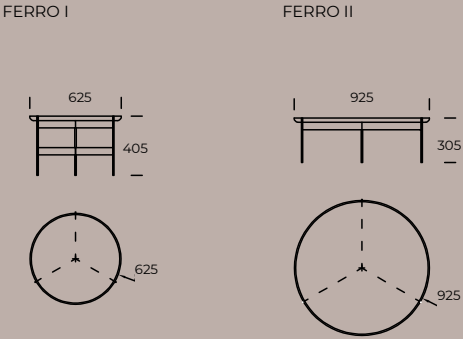

FEZA

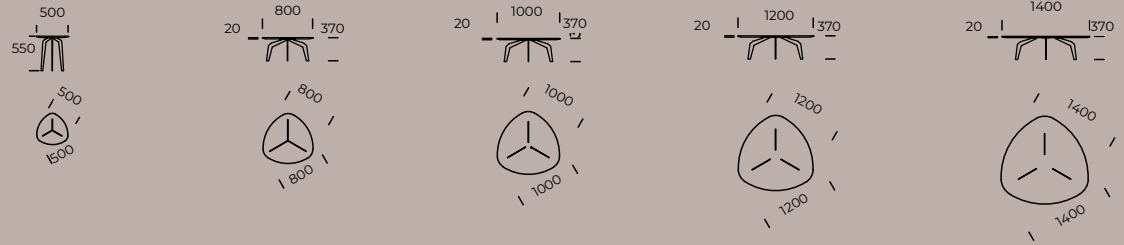
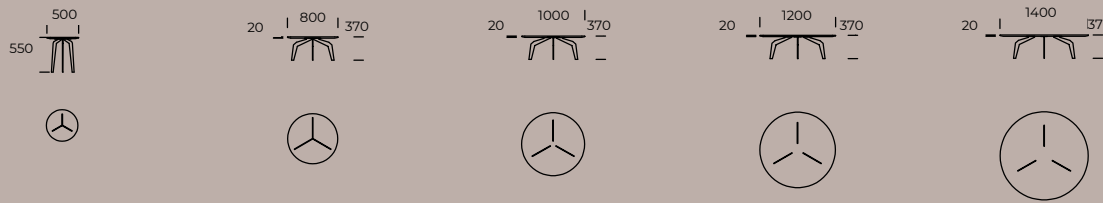
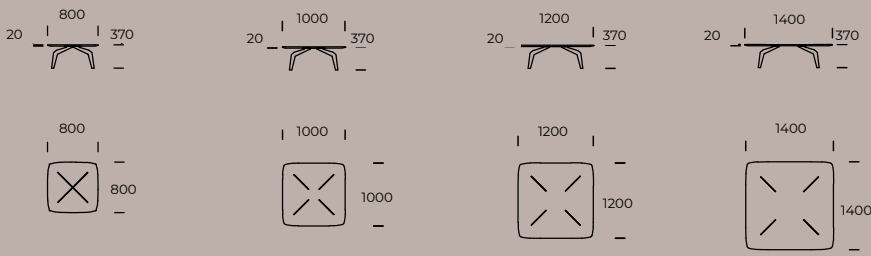

FLESIA

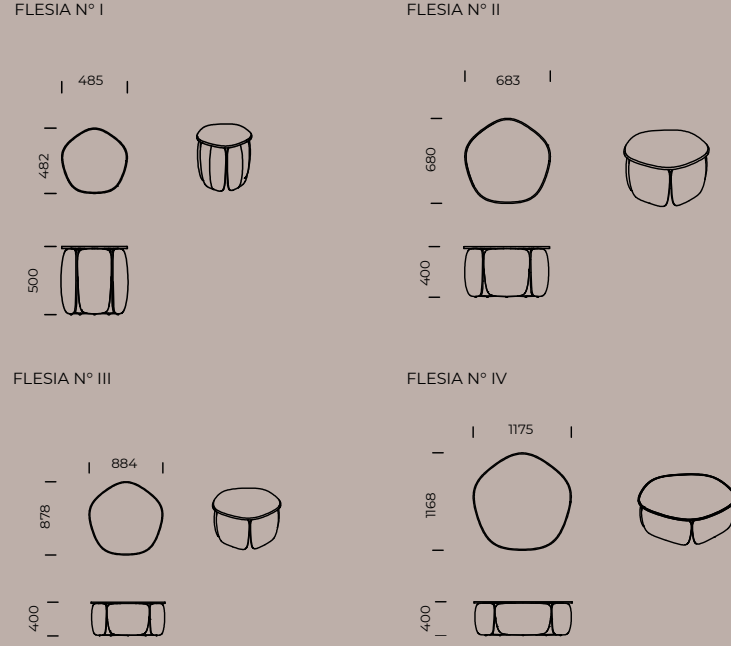

MINUS

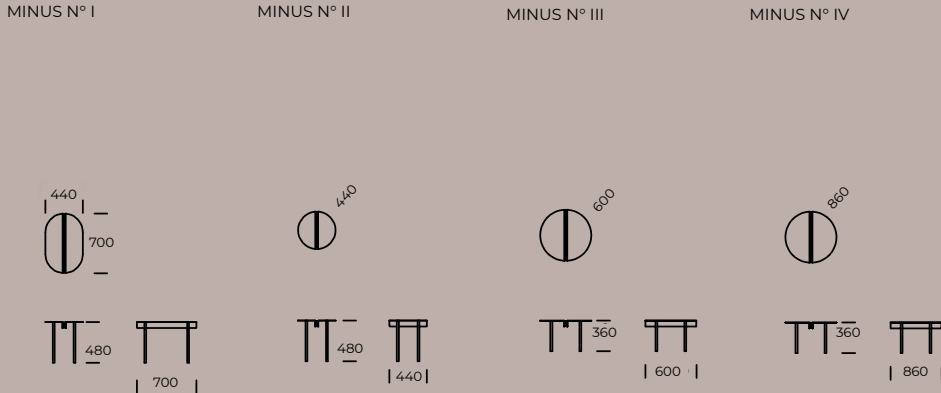

NATO

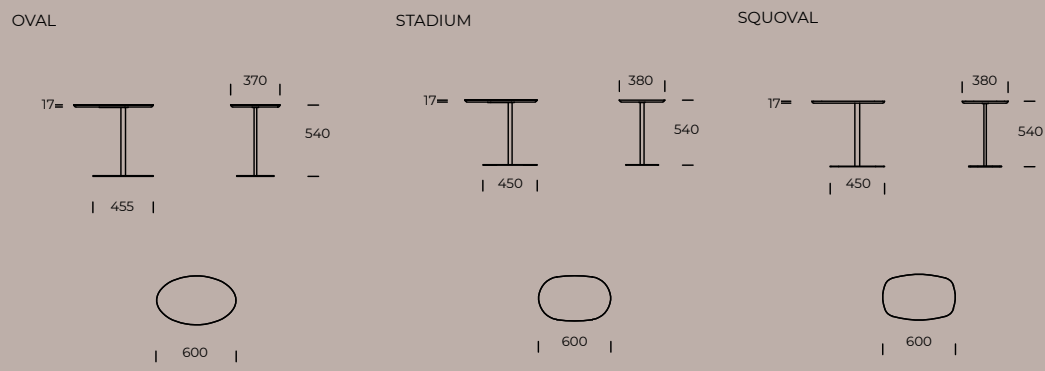

LE RESTE

OO

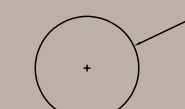
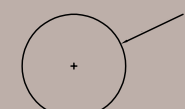
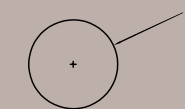
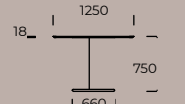
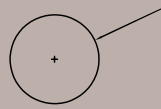

ROOTS

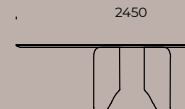
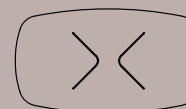
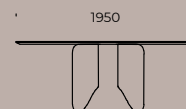
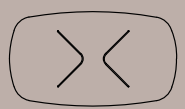
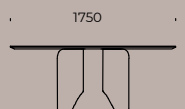

BAMBA

PARTERRE 01

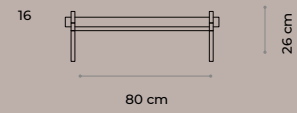

PARTERRE 02

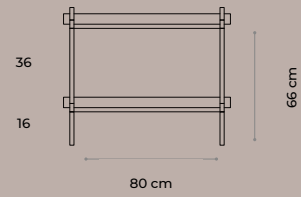

PARTERRE 03

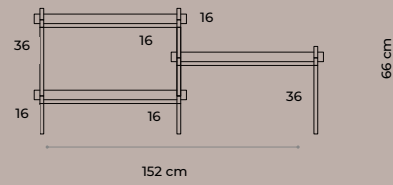

CONSOLE 01

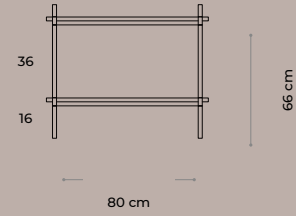

CONSOLE 02

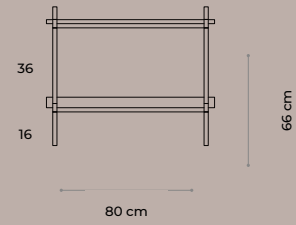

CONSOLE 03

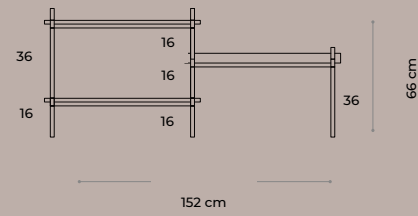

CONSOLE 04

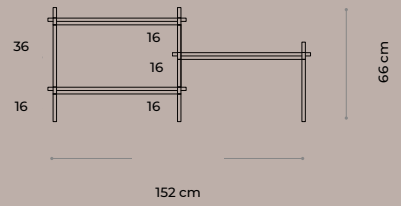

CONSOLE 05

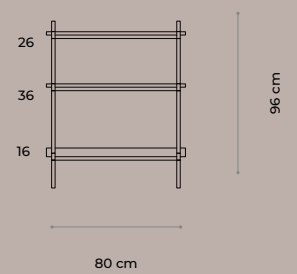

CONSOLE 06

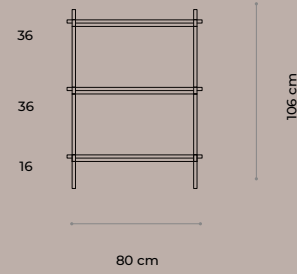

CONSOLE 07

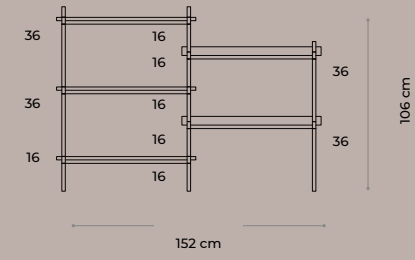

CONSOLE 08

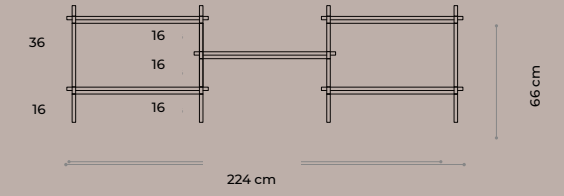

CONSOLE 09

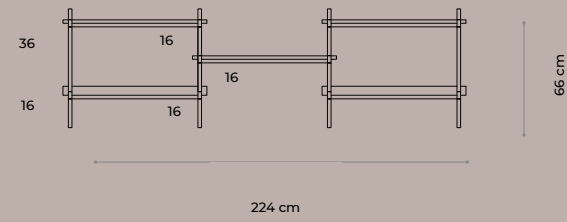

CONSOLE 10

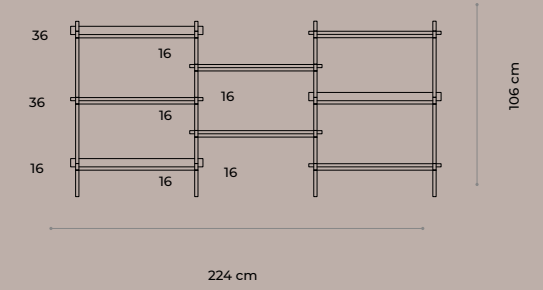

ÉTAGÈRES 01



ÉTAGÈRES 02

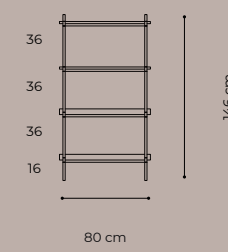

ÉTAGÈRES 03

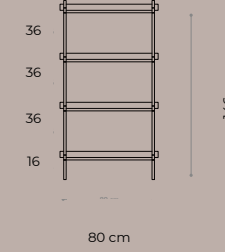

ÉTAGÈRES 04

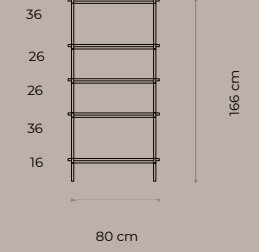

ÉTAGÈRES 05

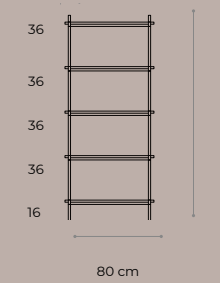

ÉTAGÈRES 06

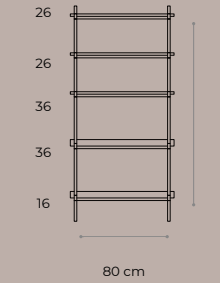

ÉTAGÈRES 07

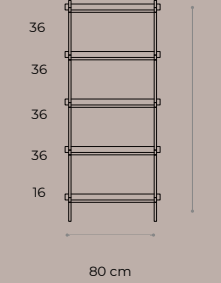

ÉTAGÈRES 08

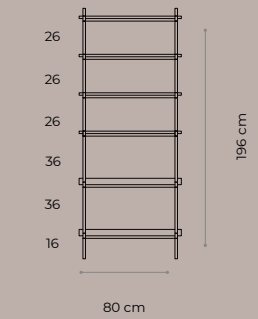

SAD

VITRINE 01

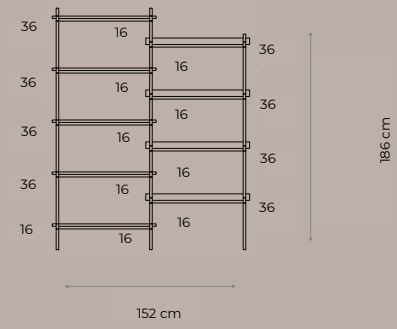

VITRINE 02

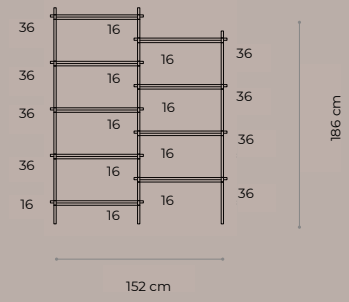

VITRINE 03

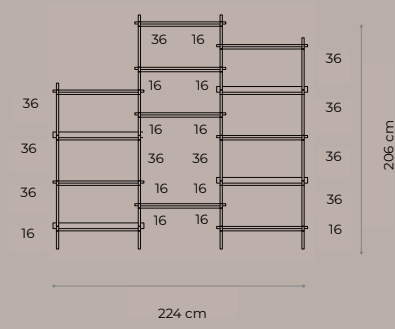

VITRINE 04

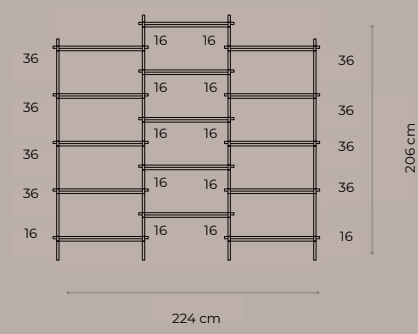

VITRINE 05

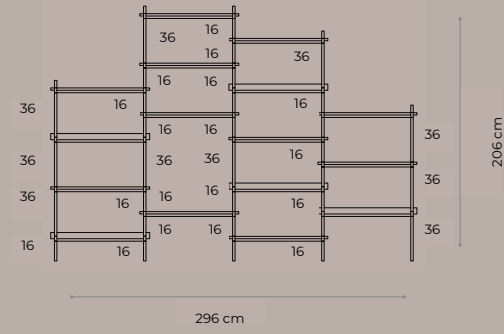

Dimensions SAD (mm)		
1	diamètre global	60, 80, 100
2	Profondeur totale	52

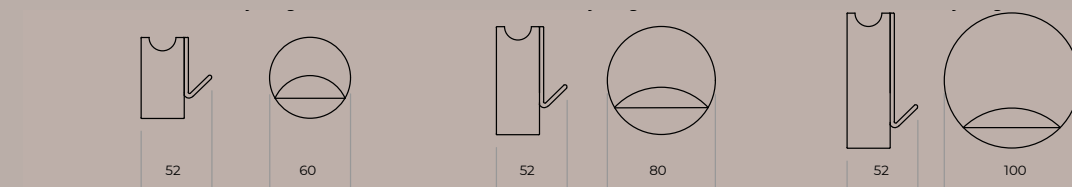

LA COOPÉRATION

CONCEPTION GRAPHIQUE

Dział graficzny Nobonobo

PHOTOGRAPHIES

Yassen Hristov
Bartek Bieliński Fotografia
Mleko Living
Marek Swoboda Fotografia
Ewa Kania
Tomasz Miotk Fotografia
Paweł Martyniuk
Marcin Grabowiecki
Fotomohito
Studio Prototypownia Alla Boroń
Elena Penyaz

DESIGNERS

Chris Stanfel (Flesia)
Dmitry Kozinenko (Minus)
Ezio Pescatori (Sad)
Juanny Barcelò Borges (Maxxo)
Katarzyna Załuska, Michal Załuski / Mleko Living (Bamba)
Nelson de Araújo (Margo, Roots)
Sergey Murko (Bunny Guys)
Stas Litvinov (Uni)
Tomek Rygalik / Studio Rygalik (Wadi, Raksa, Tupak, Nato, Oo)

DESIGNS D'INTÉRIEUR

Architektura wnętrz ANNA THUROW
MOZAYKA nieruchomości i projektowanie
MANUKA Pracownia Projektowa
POLALA Studio
KUBIENIEC & DŁUGOSZ
DOBRY Układ Sandra Białkowska
POCO Design, Patrycja Suszek-Rączkowska
ARCHITASTE Paweł Ślęzak
KOŁASA Concept
Anna SERAFIN Architektura wnętrz

IMPRIMÉ

Drukarnia Beltrani S.J.
Śliwkowa 1,
31-982 Kraków

IMPRIMÉ SUR PAPIER

Arctic Volume Ivory 150g
Maestro 120g
Van Heek Textiles - Halfinnen Dark

DISTRIBUTION

Papierowy Dizajn
Europapier Sp. z o. o.

ÉDITEUR

Kaza design sp. z o.o.
ul. Żywiecka 212,
34-325 Łodygowice

ÊTRE EN LIGNE

Tous les produits présentés sont originaux. Kaza Design Sp. z o.o. se réserve les droits sur les dessins, les brevets et tous les autres éléments créatifs et originaux de la marque. Il est interdit de copier tout ou partie du contenu sans le consentement préalable de Kaza Design Sp. z o.o..

Le fabricant se réserve le droit de modifier les couleurs, les dimensions et la fonctionnalité des produits. Les couleurs des produits sur les photos et les imprimés peuvent différer des couleurs réelles.

Instagram



Facebook



Avez-vous besoin d'un catalogue en ligne?

Visitez notre site Web et téléchargez en polonais, anglais, allemand ou français.

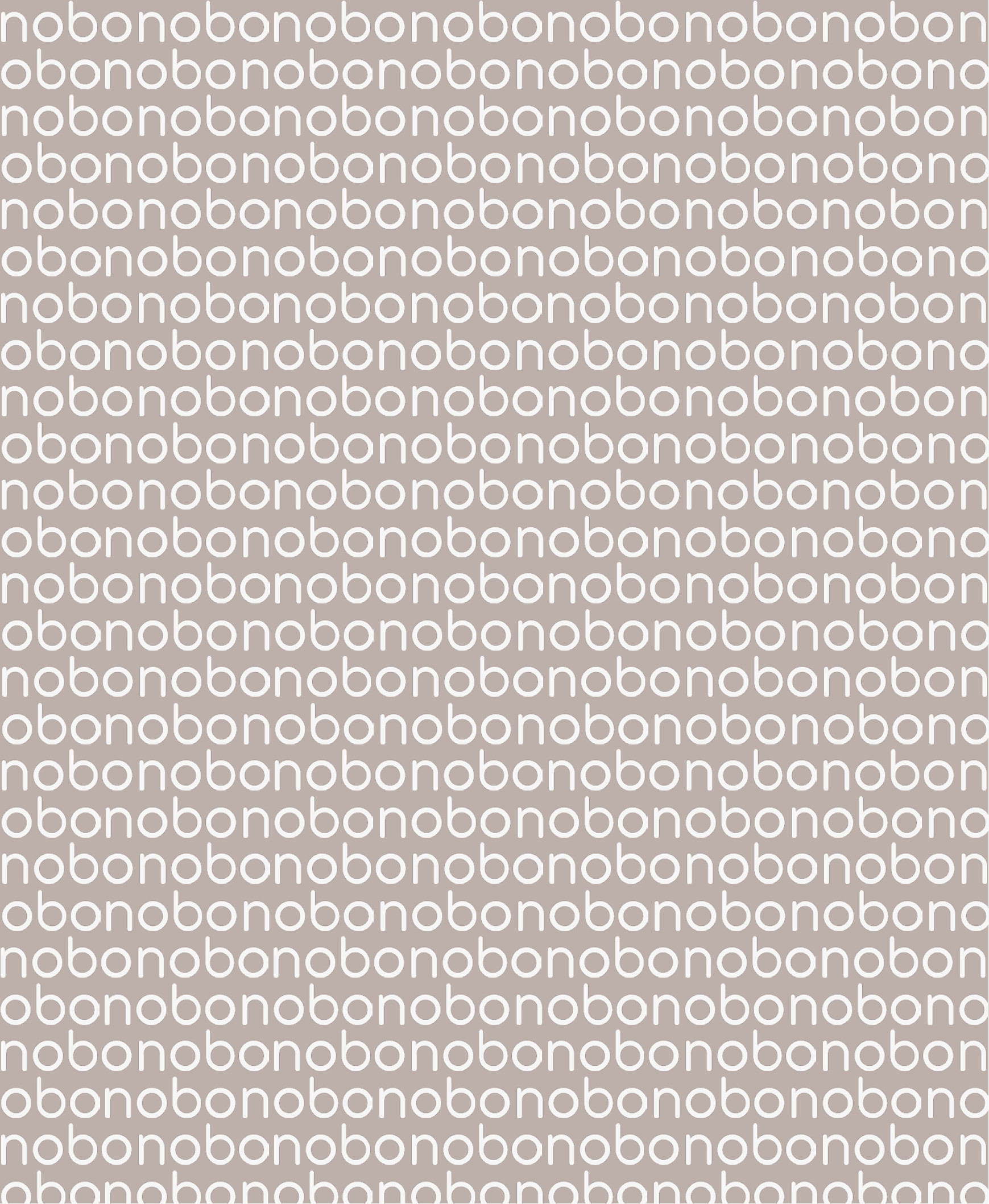

Kaza Design sp. z o.o.

Ul. Żywiecka 212
34-325 Łodygowice
NIP 553 248 68 91



